



CE

Scewo BRO V1.0

Manuale Utente

Data di pubblicazione 22 aprile 2024
Valido dalla versione software: 23.10.7

Produttore

Scewo AG
Technoparkstrasse 7
8406 Winterthur
Schweiz

Tel: +41 44 500 86 03
E-Mail: info@scewo.ch
Web: www.scewo.com
UID: CHE-315.209.303

Indice

Cronologia delle modifiche	7
1. Informazioni importanti	9
1.1. Rilascio del prodotto	9
1.2. Destinazione d'uso	9
1.2.1. Principali specifiche	10
1.2.2. Indicazioni	10
1.2.3. Controindicazioni	10
1.3. Supporto tecnico	11
1.4. Condizioni di garanzia	11
1.5. Responsabilità	11
1.6. Simboli	11
1.7. Obbligo di segnalare incidenti occorsi con il veicolo	12
1.8. Certificato BRO	12
2. Descrizione del prodotto	13
2.1. Panoramica	13
2.2. Etichette	14
2.2.1. Targhetta con numero di serie	14
2.2.2. Utilizzare solo dopo l'addestramento e il test	14
2.2.3. Interruttore principale e rilascio del freno	14
2.2.4. Non è consentito l'uso come sedile in un veicolo a motore	15
2.2.5. Rischio di schiacciamento	15
2.3. Zaino BRO e borsa per oggetti di valore	16
2.4. Luci a LED	16
2.4.1. Indicatore di direzione	17
2.4.2. Luci di emergenza	17
2.5. Punti di sollevamento	17
3. Adattamento della sedia a rotelle all'utente	19
3.1. Joystick	19
3.2. Schienale	20
3.2.1. Regolazione elettrica dell'inclinazione dello schienale	20
3.2.2. Ripiegare lo schienale	20
3.2.3. Rimozione dello schienale	21
3.3. Braccioli	21
3.3.1. Smontare il bracciolo	21
3.3.2. Regolare meccanicamente l'altezza del bracciolo	22
3.3.3. Regolare meccanicamente l'angolazione del bracciolo	22
3.3.4. Regolare meccanicamente la distanza dei braccioli	23
3.3.5. Regolare meccanicamente la lunghezza del bracciolo (posizione della console di controllo)	23
3.3.6. Piegare i braccioli su e giù	24
3.4. Supporti per le gambe	24
3.4.1. Regolare meccanicamente la lunghezza del poggiapiedi	24
3.4.2. Regolazione elettrica dell'inclinazione del poggia gambe	25
3.5. Pedana Poggiapiedi	25
3.5.1. Regolare meccanicamente l'angolazione della pedana	25
3.5.2. Piegare le pedane su e giù	26
3.6. Sedile	26
3.6.1. Regolare la posizione di sollevamento del sedile	26
3.6.2. Regolare meccanicamente la profondità del sedile	26
3.7. Cuscini seduta e schienale (accessori)	27
3.7.1. Cuscino del sedile (accessorio)	27
3.7.2. Cuscino schienale (accessorio)	27
3.8. Poggiatesta	28

3.8.1. Installazione/rimozione del poggiatesta	29
3.8.2. Poggiatesta con chiusura a scatto	30
3.8.3. Poggiatesta con chiusura a vite	32
3.9. Supporti laterali per coscie (accessori)	32
3.10. Porta smartphone magnetico "Magic Mount" (accessori)	33
3.11. Portabicchieri "Drink Dock" (accessorio)	34
3.11.1. Posizionamento delle bevande nel Drink Dock	35
3.11.2. Montaggio/smontaggio del drink dock	36
3.11.3. Riparazione della deformazione degli attacchi	36
4. Console di controllo	37
4.1. Panoramica	38
4.1.1. Livello di carica della batteria	39
4.2. Accedere al menu	40
4.3. Seleziona l'opzione dal menu	40
4.4. Richieste di interazione con l'utente	41
4.5. Visualizzazione di Allerta	41
4.6. Visualizzazione di Errore	42
4.7. Disabilita/abilita il touchpad	42
4.8. Impostazioni della modalità di guida	43
4.8.1. Calibrare il centro di gravità	43
4.8.2. Impostazione del comportamento di frenata	44
4.8.3. Velocità massima in modalità guida	45
4.9. Regolare i motori del sedile utilizzando la console di controllo	47
5. Utilizzo della sedia a rotelle	48
5.1. Accensione e spegnimento della sedia a rotelle	48
5.1.1. Accendere	48
5.1.2. Spegnimento (standby)	48
5.1.3. Spegnimento (stoccaggio e trasporto)	49
5.1.4. Ripristina/ripristina	50
5.2. Panoramica delle modalità operative	51
5.3. Modalità parcheggio	52
5.3.1. Seleziona la modalità parcheggio	53
5.4. Posizione di seduta in modalità regolazione altezza	54
5.4.1. Seleziona la modalità di regolazione dell'altezza	55
5.5. Modalità di guida	56
5.5.1. Avvio della modalità di guida	58
5.5.2. Riavvio dopo errore di bilanciamento	59
5.5.3. Uscire dalla modalità di guida	60
5.5.4. Guida in spazi ristretti	60
5.5.5. Curve	61
5.5.6. Superare soglie più piccole	61
5.5.7. Salite e discese	63
5.5.8. Guida su superfici diverse	65
5.5.9. Modalità di guida con batteria scarica	65
5.5.10. Movimenti inattesi della sedia a rotelle	65
5.5.11. Frenata d'emergenza	66
5.5.12. Arresto di emergenza	66
5.6. Modalità scala	67
5.6.1. Seleziona la modalità scala	68
5.6.2. Salire una rampa di scale	71
5.6.3. Modalità di manovra	73
5.6.4. Scendendo una rampa di scale	74
5.6.5. Assistente alle scale	76
5.6.6. Scale adatte	77
5.6.7. Scale da salire con cautela	78

5.6.8. Scale non adatte	80
5.6.9. Fasi individuali	84
5.6.10. Sensori fine scala	86
5.6.11. Misconoscimento della fine delle scale al centro delle scale	87
5.7. Sistema antiribaltamento (ATS)	89
5.8. Modalità bruco	91
5.8.1. Seleziona la modalità traccia	91
5.8.2. Guida su rampe in modalità cingolata	92
5.8.3. Situazioni non adatte alla modalità pista	93
5.9. Modalità di condivisione	94
5.10. Trasporto della sedia a rotelle	95
5.10.1. Trasporto della sedia a rotelle in macchina	95
5.10.2. Trasporto della sedia a rotelle sui mezzi pubblici	97
5.10.3. Trasporto della sedia a rotelle in aereo	98
5.11. ricaricare la batteria	100
5.12. Operazione manuale di emergenza (operazione di spinta)	102
5.12.1. Sblocco del freno di servizio	102
5.12.2. Operazione di spinta sul livello	103
5.12.3. Operazione di spinta su una scala	104
5.13. Connettere l'app (autorizzare la connessione Wi-Fi)	105
6. Ulteriori informazioni sulla sicurezza	106
6.1. Note di base	106
6.2. Cintura addominale	107
6.3. Modalità di guida	107
6.4. Dispositivi aggiuntivi	107
6.5. Situazioni speciali	108
6.6. Salire e scendere	108
6.7. Influenze ambientali	108
6.8. trasporto	109
7. Manutenzione e riparazione	110
7.1. manutenzione	110
7.2. ruota e pneumatici	110
7.2.1. Pressione dei pneumatici	111
7.3. pulizia	111
7.3.1. superfici metalliche	111
7.3.2. Plastica	112
7.3.3. tappezzeria	112
7.3.4. disinfezione	112
7.3.5. Ruote e cingoli	112
7.4. Sostituire la batteria principale	112
7.5. Sostituire la batteria di riserva	112
7.6. pezzi di ricambio	113
7.7. Smaltimento e riciclaggio	113
8. Aggiornamenti software	114
8.1. Aggiornamento automatico del software	114
8.2. Aggiornamento del software con l'app	115
9. Messaggi di errore e risoluzione dei problemi	117
9.1. Disturbi	117
9.1.1. Il bruco di gomma è caduto dalla guida	117
9.1.2. Portata insufficiente	118
9.2. Messaggio di errore	118
9.2.1. Errore	119
9.2.2. Avvertenze	121
9.2.3. informazione	127
10. Dati tecnici	129

11. Indice 133

CRONOLOGIA DELLE MODIFICHE

Diario delle Revisioni

Revisione 1 4 Apr 2023 Maike Neubauer

Neues Layout. Keine inhaltlichen Änderungen

Revisione 2 8 May 2023 Pascal Buholzer

Update für Software Version 23.4.3. Diverse kleinere Vereinfachungen.

Revisione 3 04 Jul 2023 Pascal Buholzer

Getränkehalter und magnetischer Smartphonehalter hinzugefügt. Verbesserung der Verständlichkeit beim Überwinden von Einzelritten, Mindestabständen für den Treppenmodus sowie Transport im öffentlichen Verkehr. Reifen-Druck Empfehlung angepasst. Kleinere Verbesserungen für Software Version 23.4.9.

Revisione 4 3 Oct 2023 Phyllis Hofmann

Anpassungen für Software Version 23.9.11 (IG-88): Joystick Einstellungen, Fehlermeldungen. Vorsichtshinweis für maximales Gewicht im Rucksack wurde hinzugefügt. Kleine Verbesserungen bei einigen Warnhinweisen. Vereinheitlichung einzelner Begriffe

Revisione 5 11 Apr 2024 Phyllis Hofmann

Titelbild geändert und CE-Zeichen eingefügt. Anpassungen für Software Version 23.10.7 (Jabba): Treppensteigassistent und Warnblinker wurden hinzugefügt, Anpassungen bei den Warnhinweisen. Neue Snap Lock Kopfstütze wurde hinzugefügt. Kleine Anpassungen (Knochendichte, Eignungsprüfung Aufkleber, neues Typenschild).

BENVENUTO

Congratulazioni per aver acquistato la sedia a rotelle elettrica più bella del mondo, Scewo BRO!

Come un buon amico, è destinato a essere un compagno affidabile nella tua vita quotidiana e a garantirti una grande libertà e indipendenza. Non vediamo l'ora di conoscere le tue avventure insieme.

Si prega di leggere questo manuale utente¹ accuratamente. Contiene tutte le informazioni importanti sulle funzioni e sull'utilizzo della sedia a rotelle. Dovresti prestare particolare attenzione alle istruzioni di sicurezza.

Finalmente ti auguriamo un buon viaggio!



¹Soggetto a errori di stampa, sbagli o modifiche al prodotto.

1. INFORMAZIONI IMPORTANTI

1.1. RILASCIO DEL PRODOTTO

Questo prodotto è conforme ai requisiti delle seguenti norme:

- EN 12184:2014 (Sedia a rotelle Classe B)
- EN1021-1
- ISO7176-01
- ISO7176-02-2
- ISO7176-03
- ISO7176-08
- ISO7176-14
- ISO7176-16
- ISO 7176-28 (dispositivi saliscala)
- CEI 61000-4-3
- CEI 61000-4-2
- CEI 61000-4-8
- CISPR 11, Limiti di emissione gruppo 1, classe A (identico a EN 55011)

La batteria agli ioni di litio è conforme ai seguenti standard:

- ONU 38.3

1.2. DESTINAZIONE D'USO



Utilizzare il prodotto solo dopo il corso di formazione e il superamento del test

Prima di utilizzare la sedia a rotelle, è necessario effettuare un giro di prova e una formazione con test finale da parte di personale addestrato. Ciò consente di eliminare i problemi che potrebbero sorgere durante l'utilizzo della sedia a rotelle a causa delle limitazioni dell'utente.



Prodotto per salire le scale con rischio maggiore rispetto alle sedie a rotelle convenzionali

Scewo BRO è una carrozzina saliscala. La funzione saliscala comporta di per sé un rischio maggiore e richiede determinate conoscenze e competenze aggiuntive da parte dell'utente (vedi sotto). Siate consapevoli di ciò e utilizzate il dispositivo solo se soddisfatte tutti i requisiti e siete d'accordo con essi.

La sedia a rotelle Scewo BRO è progettata per uso interno ed esterno. Si muove in equilibrio su due ruote e può salire le scale dritte. I cingoli sono progettati esclusivamente per salire le scale e per l'uso su superfici solide. L'utilizzo in ambienti con oggetti sparsi (ad esempio sottobosco, sentieri di ghiaia, sabbia) può comportare un'ulteriore usura significativa o lo scivolamento della sedia a rotelle.

La sedia a rotelle può essere utilizzata da persone con o senza disabilità fisiche. Può trasportare una sola persona (utente). **Scewo BRO è approvato solo per le persone che hanno ricevuto e comple-**

tato con successo la formazione da Scewo o da un partner ufficiale. Ciò significa che se cambia il proprietario (utente), la formazione dovrà essere ripetuta per il nuovo proprietario. La guida può essere effettuata solo dall'utente e tramite un joystick. L'utente deve essere cognitivamente e fisicamente in grado di utilizzare questa sedia a rotelle elettrica e la console di controllo.

1.2.1. PRINCIPALI SPECIFICHE

Modalità	Massima velocità	Carico massimo (utente e bagaglio)	Pendenza massima
Modalità di guida	10 km/h ^a	120 kg	6° / 10.5 %
Modalità scala	30 Gradini/minuto	120 kg	36° / 72.6 %

^aSono possibili variazioni specifiche per paese

Tabella 1. Riepilogo delle specifiche principali per la modalità guida e scala

1.2.2. INDICAZIONI

La sedia a rotelle Scewo BRO è stata sviluppata appositamente per le persone che hanno perso la capacità di camminare e salire le scale o che soffrono di una malattia progressiva e si muovono autonomamente nella vita di tutti i giorni. È possibile utilizzare la sedia a rotelle Scewo BRO senza far funzionare i muscoli della parte superiore del corpo, purché l'utente possa azionare un joystick convenzionale. Di seguito alcune indicazioni per le quali Scewo BRO può essere una soluzione ideale:

- Tetraplegia o paraplegia
- Sclerosi multipla
- Paralisi cerebrale
- Distrofia muscolare
- Debolezza generale delle gambe o dei muscoli respiratori, ad esempio a causa dell'invecchiamento.
- L'utente deve essere in grado di guardare verso il basso lateralmente alla sedia a rotelle (all'altezza dello schienale) per attivare correttamente il passaggio alla superficie piana quando raggiunge la cima delle scale.

1.2.3. CONTROINDICAZIONI

Ecco le controindicazioni più comuni all'utilizzo della carrozzina autobilanciante e saliscala:

- **Nessun test attitudinale completato per Scewo BRO:** Prima dell'utilizzarlo è obbligatorio frequentare un corso di formazione e superare il test di idoneità al fine di minimizzare i rischi di utilizzo.
- **Peso utente fuori specifiche:** L'utente non deve essere né inferiore né superiore ad un determinato peso minimo e massimo (vedi [Dati tecnici \[129\]](#)).
- **Capacità cognitive limitate (ad esempio demenza):** È molto importante che l'utente sia consapevole degli ulteriori pericoli legati al salire le scale e che non dimentichi mai di passare alla modalità scala prima di salire le scale. Avendo capacità cognitive limitate il rischio di incidenti aumenterebbe quindi notevolmente.
- **Aumento della fragilità ossea:** La sedia a rotelle può applicare la frenata di emergenza in caso di emergenza. Se le è stata diagnosticata una malattia che comporta un rischio di aumento della fragilità ossea (ad es. osteoporosi o malattia delle ossa fragili/osteogenesi imperfetta), questo arresto di emergenza potrebbe provocare fratture/rotte ossee. In questo caso, consultare il medico per un consiglio.

- **Mobilità gravemente limitata o contratture gravi:** Se l'utente effettua movimenti molto forti e improvvisi in modalità equilibrio, il dispositivo può accelerare bruscamente o addirittura ribaltarsi. È assolutamente necessaria la consultazione con uno specialista qualificato di un rivenditore ufficiale Scewo.
- **L'utilizzo del joystick non è possibile:** Attualmente è possibile guidare la sedia a rotelle solo tramite Joystick. In futuro sono previsti altri controlli speciali. Vi preghiamo di contattarci per discutere le vostre necessità.

1.3. SUPPORTO TECNICO

In caso di problemi tecnici, contattate sempre un rivenditore ufficiale Scewo o direttamente Scewo. Puoi trovare i contatti dei rivenditori ufficiali sul nostro sito.

(I contatti possono essere aggiunti qui).

1.4. CONDIZIONI DI GARANZIA

Valgono sempre le condizioni di garanzia sottoscritte con il contratto di acquisto.

La sedia a rotelle elettrica Scewo BRO viene fornita con una garanzia sul prodotto. Sono garantiti anche le batterie ed il caricabatterie in dotazione. I periodi di garanzia decorrono dalla data di consegna.

Il servizio di garanzia viene fornito solo in caso di difetti di materiale o di lavorazione della sedia a rotelle. La garanzia non si applica se la carrozzina viene utilizzata in modo improprio o è danneggiata da un incidente o da "forza maggiore", come ad esempio: inondazioni, uragani, terremoti, incendi, ecc.

Se vengono utilizzati accessori diversi da quelli compresi nella fornitura del prodotto o se vengono apportate modifiche al prodotto o se non viene eseguita la manutenzione regolare, la garanzia decade.

La garanzia non si applica se la sedia a rotelle viene acquistata da un rivenditore o distributore non autorizzato. La garanzia non copre la normale usura. I cingoli sono destinati all'uso su superfici solide. L'uso in ambienti con oggetti sparsi (ad esempio sottobosco, sentieri di ghiaia, sabbia) può comportare un'ulteriore notevole usura.

1.5. RESPONSABILITÀ

Scewo non si assume alcuna responsabilità per danni materiali o lesioni personali derivanti dalla mancata osservanza delle avvertenze e delle istruzioni contenute nel presente manuale d'uso.

1.6. SIMBOLI

I seguenti simboli vengono utilizzati nel presente manuale d'uso per indicare pericoli e misure precauzionali, nonché per evidenziare informazioni importanti. La mancata osservanza di queste

istruzioni, in particolare delle avvertenze di pericolo, può provocare incidenti gravi o addirittura la morte.

**Pericolo**

Avvertenze relative a pericoli che, se ignorati, potrebbero provocare lesioni gravi o mortali.

**Prudenza**

Nota sui possibili pericoli che possono derivare da un utilizzo incauto.

**Informazione**

Informazioni e consigli utili per l'utilizzo della carrozzina.

1.7. OBBLIGO DI SEGNALARE INCIDENTI OCCORSI CON IL VEICOLO

Scewo BRO è un dispositivo medico di classe I. Se noti un comportamento errato o addirittura pericoloso durante l'utilizzo del dispositivo, sei obbligato a segnalarlo a Scewo il più rapidamente possibile. Ciò ci consente di avvisare gli altri utenti e di avviare le misure e i miglioramenti necessari.

1.8. CERTIFICATO BRO

Quando ritiri la sedia a rotelle acquistata dal rivenditore o da Scewo, devi completare la formazione e un esame con uno specialista. Ciò significa che conosci tutte le funzioni della sedia a rotelle e i possibili pericoli. È a discrezione dello specialista se questa formazione sia stata sufficiente o se sia necessaria più pratica prima di poter portare con sé la sedia a rotelle. Una conoscenza sufficiente della sedia a rotelle e di come utilizzarla in sicurezza è un prerequisito per ogni utente.

**Non lasciare mai che utenti inesperti guidino Scewo BRO**

Non lasciare **Mai** la sedia a rotelle a una persona che non ha seguito alcuna formazione o esame da uno specialista. Poiché l'utente non è stato informato dei possibili pericoli, potrebbero verificarsi gravi incidenti dei quali potresti essere ritenuto responsabile!

2. DESCRIZIONE DEL PRODOTTO

2.1. PANORAMICA



Figura 1. Panoramica dei componenti

Il modello standard della sedia a rotelle è costituito dai seguenti componenti². Il sollevamento del sedile integrato consente di abbassare il sedile:

1. Carrello ruote principale autobilanciato con pneumatici
2. Sistema di seduta con schienale ribaltabile (angolo regolabile elettricamente)
3. Carro cingolato estensibile (cingoli)
4. Sistema di supporto
5. Braccioli (pieghevoli)
6. Poggiatesta (angolo regolabile elettricamente)
7. Consolle di controllo
8. Illuminazione a LED
9. Borsa portavalori con porta di ricarica USB
10. Zaino BRO (non removibile)
11. Sistema antiribaltamento (inglese: Anti-Tip System (ATS))

Sono inoltre disponibili vari accessori. Puoi trovare un elenco aggiornato di tutti gli accessori disponibili sul nostro [sito web](#).

²Il design può variare.

2.2. ETICHETTE

Sulla sedia a rotelle sono presenti adesivi informativi che contengono informazioni importanti sull'uso sicuro e corretto. Gli adesivi non devono essere rimossi e devono essere sempre visibili. Se un adesivo è danneggiato o illeggibile, puoi ordinarne uno nuovo da Scewo o dal tuo rivenditore.

2.2.1. TARGHETTA CON NUMERO DI SERIE



Figura 2. etichetta di tipo

2.2.2. UTILIZZARE SOLO DOPO L'ADDESTRAMENTO E IL TEST

Prima di poter utilizzare il dispositivo e soprattutto la modalità scala, Scewo o un rivenditore ufficiale devono aver effettuato corsi di formazione e test. Vedi anche la sezione [Certificato BRO \[12\]](#). L'adesivo corrispondente si trova all'interno del bracciolo del tuo BRO. Per i BRO prodotti dopo marzo 2024 l'adesivo non è più attaccato alla sedia a rotelle.



Figura 3. Utilizzare solo dopo aver superato il test attitudinale

2.2.3. INTERRUPTORE PRINCIPALE E RILASCIO DEL FRENO

L'adesivo mostra in quale posizione deve trovarsi l'interruttore per accendere o spegnere l'alimentazione principale.

Sull'adesivo è inoltre indicato il pulsante che può essere utilizzato per diattivare i freni della carrozzina per la manovra di spinta manuale (vedi [Operazione manuale di emergenza \(operazione di spinta\) \[102\]](#)).



Figura 4. Etichettatura dell'interruttore principale e del rilascio del freno

2.2.4. NON È CONSENTITO L'USO COME SEDILE IN UN VEICOLO A MOTORE

L'adesivo indica che la sedia a rotelle non è omologata per l'uso su veicoli a motore. Ulteriori informazioni sono reperibili nella sezione [Trasporto della sedia a rotelle \[95\]](#)

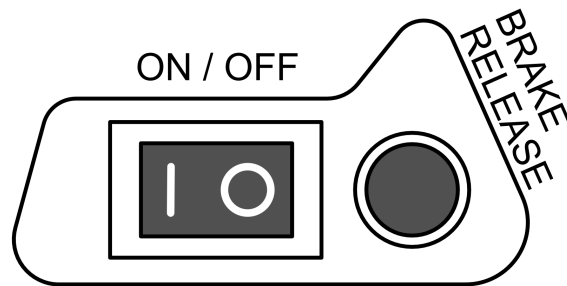

Figura 5. Non è consentito l'uso come sedile in un veicolo a motore

2.2.5. RISCHIO DI SCHIACCIAMENTO

La sedia a rotelle è pesante e comprende numerosi componenti mobili. Nel peggiore dei casi, un dito o un altro arto potrebbe rimanere intrappolato. L'adesivo segnala il rischio di schiacciamento.



(a) Variante 1



(b) Variante 2

Figura 6. Rischio di schiacciamento

2.3. ZAINO BRO E BORSA PER OGGETTI DI VALORE



Peso massimo nello zaino BRO

Assicurarsi che il peso totale nello zaino non superi i 10 kg. Se usi BRO come [passeggeri \[94\]](#) Se viaggi in un veicolo, riduci il peso del carico nello zaino a 4 kg. Il peso complessivo degli oggetti nello zaino e del peso corporeo non deve superare i 120 kg. Guarda questo [Illustrazione](#).



Non trasportare oggetti sensibili nello zaino

Non portare nello zaino oggetti che possano rompersi facilmente. Gli impatti possono causare danni al prodotto durante la guida su terreni accidentati.

Sotto il sedile si trova una borsa di valore, così avrete sempre i vostri oggetti di valore a portata di mano.

Uno zaino è attaccato allo schienale. Hai abbastanza spazio per portare con te i tuoi oggetti quotidiani più importanti.



Figura 7. Peso massimo nello zaino

2.4. LUCI A LED

La sedia a rotelle è dotata di luci LED fissate sul retro e sui lati, che si illuminano in diversi colori a seconda della situazione. Le luci si attivano automaticamente all'accensione della carrozzina. Puoi abbassare le luci o spegnerle completamente utilizzando l'app. Le luci anteriori si illuminano di bianco. Se si frena bruscamente, la luce posteriore si illumina di rosso brillante per avvisare gli utenti della strada che seguono (luce di stop).³

³Il comportamento delle luci LED potrebbe essere leggermente diverso a seconda del Paese

2.4.1. INDICATORE DI DIREZIONE

I LED laterali e posteriori possono essere utilizzati anche come indicatori di direzione. Per attivare l'indicatore di direzione, scorrere il touchpad nella direzione in cui si desidera che lampeggi.⁴

2.4.2. LUCI DI EMERGENZA

Le luci a LED fungono anche da luci di emergenza. Durante un arresto di emergenza, i LED lampeggiano in arancione per avvisare le persone di una situazione insolita e di prestare attenzione. A seconda della versione della sedia a rotelle, queste luci di emergenza possono variare. Nella versione tedesca i LED non vengono utilizzati a causa delle leggi sulla circolazione stradale specifiche del paese e quindi queste sedie a rotelle non sono dotate di luci di emergenza.

2.5. PUNTI DI SOLLEVAMENTO

Scewo consiglia di non sollevare il dispositivo, ma di utilizzare una rampa per sollevarlo su una piattaforma elevatrice o ostacoli simili alti.



Non sollevare mai in modalità di guida

Non sollevare mai l'apparecchio in modalità guida! Se la sedia a rotelle si inclina solo leggermente in una direzione, i motori possono accelerare immediatamente al massimo e la sedia a rotelle si muoverà in modo incontrollabile e potrebbe ferire te e gli astanti.



Spegnere l'apparecchio prima del sollevamento

Prima del sollevamento spegnere completamente l'apparecchio tramite l'interruttore principale.

⁴Il comportamento delle luci LED potrebbe essere leggermente diverso a seconda del Paese

Se ad esempio la sedia a rotelle deve ancora essere sollevata con una gru, utilizzare le ruote principali. Ad esempio, puoi infilare una corda attraverso i raggi e fissarla alla gru. Sollevare la sedia a rotelle con attenzione e lentamente e non sostare mai sotto il carico sospeso.

**Controllare il fissaggio delle ruote prima del sollevamento**

Prima del sollevamento, controllare se le viti delle ruote sono ben serrate.

**Non sollevare mai da punti diversi dalle ruote principali**

Non sollevare mai la sedia a rotelle con una gru o simili in punti diversi dalle ruote principali! Questi punti non sono progettati per sopportare tale carico e potrebbero rompersi.

**Accompagna il dispositivo durante il sollevamento per evitare che si ribalti**

Se si solleva l'apparecchio utilizzando le due ruote, può ribaltarsi in avanti o all'indietro. Guidare il dispositivo con la mano libera o fissare un terzo punto ad un collegamento fisso della sedia a rotelle (ad esempio l'asta sotto il bordo anteriore del sedile a cui è fissato il poggiatesta).

3. ADATTAMENTO DELLA SEDIA A ROTELLE ALL'UTENTE

Prima del primo utilizzo la sedia a rotelle deve essere regolata per voi da uno specialista. Questo avviene presso il rivenditore dove hai acquistato la tua sedia a rotelle oppure presso la sede di Scewo. In questo capitolo troverete ulteriori informazioni sulle diverse possibilità di regolazione.



Effettuare la calibrazione prima del primo utilizzo e quando si cambia utente

La modifica delle regolazioni del sedile modifica il centro di gravità. In caso di cambio dell'utente o a causa di influenze esterne, il peso dell'utente compreso il carico utile può cambiare. Prima del primo utilizzo è necessario regolare il baricentro (vedi cap [Calibrare il centro di gravità \[43\]](#)). La mancata osservanza di queste istruzioni può, ad esempio, causare incidenti a causa dell'aumento degli spazi di frenata.

3.1. JOYSTICK

Il joystick può essere regolato in base alle proprie esigenze utilizzando varie impostazioni. L'obiettivo è che il movimento della sedia a rotelle rifletta l'input dell'utente nel dispositivo,

Le impostazioni di base vengono effettuate da Scewo o dal vostro partner al momento della consegna.

Regolazione dei controlli joystick per le diverse esigenze^a

Tremori/tremori	La sensibilità del joystick può essere ridotta in modo che piccoli movimenti del joystick non influenzino il comportamento della sedia a rotelle.
Debolezza muscolare	Ad esempio, l'impostazione può essere utilizzata per ridurre lo sforzo richiesto per spostare il joystick dalla posizione neutra.
Abilità motorie fini ridotte e limitate	Se le capacità motorie limitate non consentono il movimento in una direzione o lo consentono solo in misura limitata, è possibile ridurre la deviazione necessaria del joystick per spostare la sedia a rotelle in quella direzione specifica.
Libertà di movimento limitata	È possibile definire un range di movimento più piccolo per il joystick per azionare la sedia a rotelle. Ciò è applicabile anche a direzioni specifiche, sebbene non sia necessario modificare le direzioni non interessate.
Spasticità	Se l'ampiezza del movimento è ridotta e il tono muscolare aumenta, la forza della deflessione o l'area in cui l'input del joystick ottiene il movimento della sedia a rotelle può essere ridotta o aumentata,

^aLe impostazioni vengono effettuate da Scewo o dai partner

Tabella 2. Impostazioni del joystick

Regolazione del controllo del joystick da parte dell'utente

velocità di rotazione	Con questa impostazione è possibile modificare la velocità di rotazione. Quando il cursore è posizionato completamente a sinistra, la rotazione viene ridotta alla velocità minima.
-----------------------	---

Tabella 3. Regolazione del joystick da parte dell'utente

3.2. SCHIENALE

3.2.1. REGOLAZIONE ELETTRICA DELL'INCLINAZIONE DELLO SCHIENALE

L'inclinazione dello schienale può essere regolata elettricamente tramite l'app e la console di comando. Puoi scoprire come farlo nelle istruzioni dell'app e nella sezione del capitolo [Regolare meccanicamente la lunghezza del bracciolo \(posizione della console di controllo\)](#) [23].



Movimenti automatici dello schienale

L'angolazione dello schienale ha una grande influenza sul baricentro dell'utente. Pertanto è possibile che in alcune modalità operative (ad es. modalità guida e modalità scale) l'angolo massimo regolabile sia limitato. Prima che la sedia cambi modalità, lo schienale tornerà automaticamente nell'area consentita.

3.2.2. RIPIEGARE LO SCHIENALE

1. Rimuovere il cuscino dello schienale [Cuscino schienale \(accessorio\)](#) [27]
2. Rilasciare il meccanismo di blocco (a seconda della versione installata):
 - a. Tirare i due bulloni di bloccaggio inferiori verso il centro della manopola. I bulloni si bloccano in questa posizione. I due pulsanti rossi sporgono.
 - b. Tirare la fascia al centro tra i due bulloni di bloccaggio. Ciò fa sì che i bulloni si allentino (ma non si innestino)
3. Ripiegare lo schienale accompagnandolo.
4. Per ripiegare nuovamente lo schienale, sollevare lo schienale e premere uno dopo l'altro i due pulsanti rossi sporgenti. Ciò fa sì che i bulloni ritornino in posizione.
5. Verificare che sia bloccato saldamente in posizione scuotendo lo schienale.



Figura 8. Bulloni di bloccaggio da sbloccare per ribaltare lo schienale



Controllare il fissaggio della sezione posteriore

Assicurarsi che entrambi i bulloni di bloccaggio siano nuovamente completamente innestati dopo la piegatura. La marcatura rossa sul lato non deve più essere visibile (vedi [Figura 8, «Bulloni di bloccaggio da sbloccare per ribaltare lo schienale»](#) [20])! I bulloni non completamente innestati potrebbero causare il piegamento involontario dello schienale, ad esempio quando appoggiato sui braccioli!

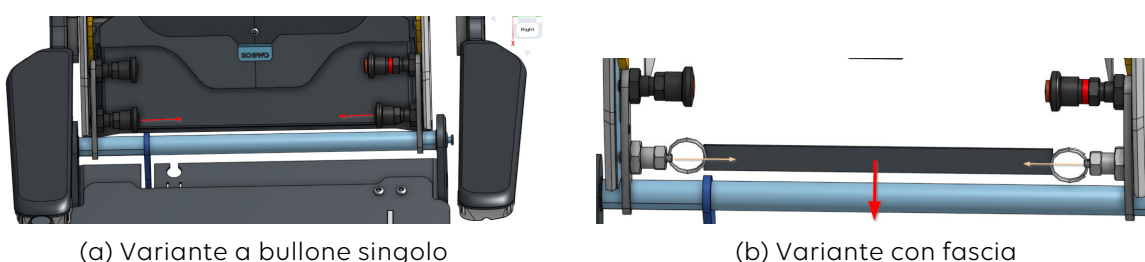
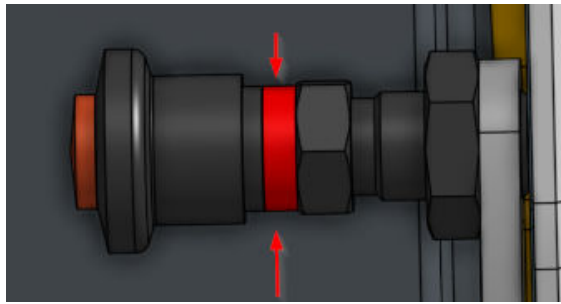

(UN) **Non sicuro** (contrassegno rosso)

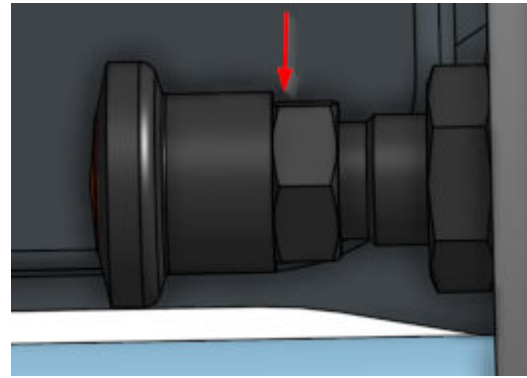

(b) **Sicuro**

Figura 9. Assicurarsi che il blocco dello schienale sia fissato saldamente!

3.2.3. RIMOZIONE DELLO SCHIENALE

Lo schienale può essere completamente rimosso dalla sedia a rotelle utilizzando una chiusura a sgancio rapido. Questo aiuta, ad esempio, quando si carica in un'auto piccola:

1. Il cavo che sale dalla base deve essere sfilato dalla parte posteriore. A tale scopo allentare la copertura in tessuto nella parte inferiore della striscia di velcro e piegarla verso l'alto in modo che il collegamento del cavo diventi visibile.
2. Ribaltare lo schienale.
3. Da dietro, estrarre i bulloni di bloccaggio superiori verso il centro della manopola.
4. Lo schienale è ora completamente staccato dalla base e può essere rimosso.

3.3. BRACCIOLI

3.3.1. SMONTARE IL BRACCIOLO

1. Rimuovere il cuscino dello schienale
2. Se alla regolazione dell'altezza è collegato un cavo: scollegare il cavo dalla scatola nello schienale, rimuovere la fascetta e portare il cavo all'esterno.
3. Allentare le due viti di regolazione dell'altezza [Figura 10, «Rimuovere il bracciolo» \[22\]](#). Potrebbe essere utile rimuovere l'inserito in plastica per avere un migliore accesso alle viti. A tale scopo rimuovere le due viti dall'inserito [Figura 10, «Rimuovere il bracciolo» \[22\]](#)
4. Ora è possibile tirare verso l'esterno il bracciolo.

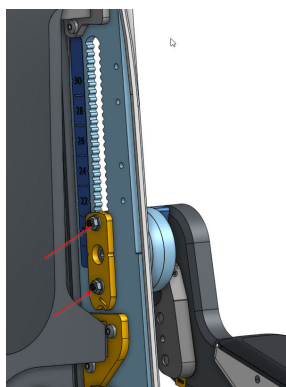

(a) Viti da allentare per la rimozione del bracciolo



(b) Viti da allentare per rimuovere il rivestimento dello schienale

Figura 10. Rimuovere il bracciolo

3.3.2. REGOLARE MECCANICAMENTE L'ALTEZZA DEL BRACCIOLO

L'altezza dei braccioli può essere regolata meccanicamente. La scala applicata aiuta a regolare entrambi i braccioli alla stessa altezza. Le dimensioni si riferiscono all'altezza del bracciolo sopra la piastra del sedile (con il bracciolo ad angolo orizzontale). Per modificare l'altezza, procedere come segue:

1. Smontare il bracciolo e tirarlo verso l'esterno (vedi [Figura 10, «Rimuovere il bracciolo» \[22\]](#) . Una parte dentata che serve a bloccare l'altezza cadrà fuori. Per favore, guarda [Figura 11, «Parte dentata che serve per la regolazione dell'altezza» \[22\]](#).
2. Reinscrivere il bracciolo dall'esterno all'altezza corretta (osservare la scala). Non dimenticare la parte dentata.
3. Rimontare il tutto procedendo in ordine inverso. Non dimenticare la fascetta per cavi!



Figura 11. Parte dentata che serve per la regolazione dell'altezza

3.3.3. REGOLARE MECCANICAMENTE L'ANGOLAZIONE DEL BRACCIOLO

L'angolazione dei braccioli può essere regolata meccanicamente. A tale scopo, ruotare la vite di regolazione mostrata.

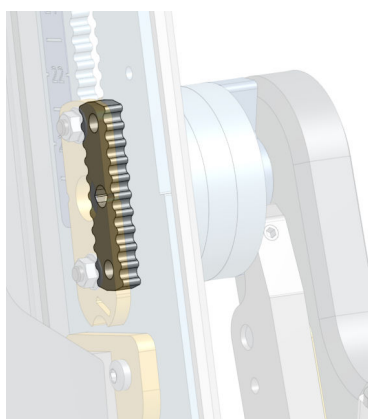

Figura 12. Fissa la vite per regolare l'angolazione del bracciolo

3.3.4. REGOLARE MECCANICAMENTE LA DISTANZA DEI BRACCIOLI

La larghezza dello spazio tra i braccioli può essere regolata meccanicamente. Ciò richiede distanziatori adeguati e viti adeguatamente lunghe, disponibili presso ogni rivenditore Scewo. Per fare ciò, procedere come segue:

1. Smontare il bracciolo e tirarlo verso l'esterno (vedi [Smontare il bracciolo \[21\]](#))
2. Allentare la vite interna al centro (vedi [Smontare il bracciolo \[21\]](#).)
3. Ora puoi rimuovere i distanziali e lo snodo dal resto del bracciolo.
4. Rimuovere le viti a spallamento del raccordo esistenti (vedi [Smontare il bracciolo \[21\]](#)).
5. Inserire il numero corretto di distanzianti.
6. Installare due nuovi bulloni a spallamento della lunghezza corretta.
7. Rimontare il tutto procedendo in ordine inverso. Non dimenticare la fascetta per cavi!

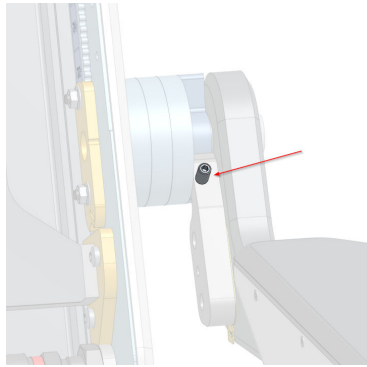
Regolazione molto stretta della larghezza del bracciolo: Se la larghezza del bracciolo è ancora eccessiva anche senza distanzianti, è possibile scambiare i braccioli sinistro e destro. Grazie alla forma dell'imbottitura è possibile ottenere una regolazione della larghezza ancora più stretta.

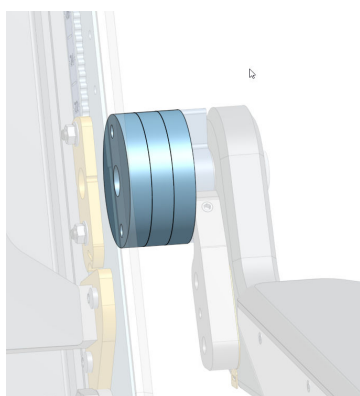

(a) Distanziatori

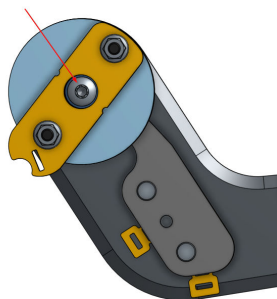

(b) Allentare la vite centrale (passaggio 1)

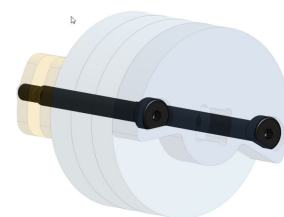

(c) Sostituire i bulloni a spallamento di montaggio

Figura 13. Regolazione della distanza dei braccioli

3.3.5. REGOLARE MECCANICAMENTE LA LUNGHEZZA DEL BRACCIOLO (POSIZIONE DELLA CONSOLE DI CONTROLLO)

La posizione del joystick/console di comando può essere regolata meccanicamente in base alla lunghezza dell'avambraccio. Per fare ciò, procedere come segue:

1. Allentare le due viti (Figura 14, «Viti da allentare per regolare la posizione della console di comando (allentare su entrambi i lati)» [24]).
2. Far scorrere la console di controllo in avanti o all'indietro quanto desiderato.
3. Stringere nuovamente le due viti manualmente.



Figura 14. Viti da allentare per regolare la posizione della console di comando (allentare su entrambi i lati)

3.3.6. PIEGARE I BRACCIOLI SU E GIÙ

I braccioli possono essere nuovamente ripiegati su e giù. Ciò significa che puoi, ad esempio, trasferirti più facilmente o sederti più vicino a un tavolo.

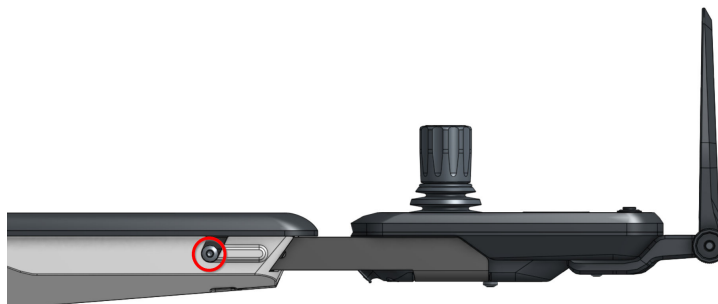

Impostazione della forza necessaria per la piegatura

La forza necessaria per piegare i braccioli potrebbe diminuire nel tempo poiché le viti potrebbero allentarsi. Se si desidera regolare la forza, serrare la vite a spallamento del raccordo come mostrato [Regolare meccanicamente la distanza dei braccioli \[23\]](#) mostrato dopo.

3.4. SUPPORTI PER LE GAMBE

3.4.1. REGOLARE MECCANICAMENTE LA LUNGHEZZA DEL POGGIAPIEDI

I poggiambraccioli possono essere regolati meccanicamente allentando e stringendo le viti contrassegnate. La scala visibile all'interno aiuta a regolare entrambi i lati dei poggiapiedi alla stessa lunghezza. Le dimensioni si riferiscono alla distanza dalla piastra del sedile alla pedana.



Figura 15. Viti di regolazione per la regolazione della lunghezza del poggiaiedi

3.4.2. REGOLAZIONE ELETTRICA DELL'INCLINAZIONE DEL POGGIAGAMBE

L'angolazione del poggia gambe può essere regolata elettricamente. Puoi scoprire come farlo nelle istruzioni dell'app. Può anche essere regolato tramite la console di controllo. Come funziona è nella sezione del capitolo [Regolare i motori del sedile utilizzando la console di controllo \[47\]](#) descritto.

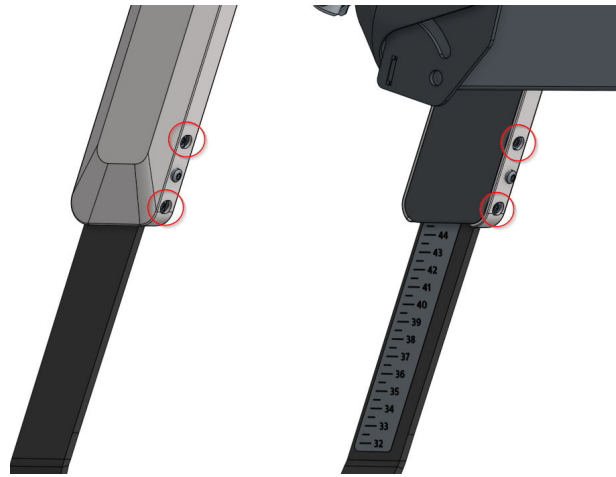

Movimenti automatici dei poggia gambe

L'angolazione dei poggia gambe influisce sull'altezza da terra durante la modalità di guida. Pertanto è possibile che in determinate modalità operative (ad es. modalità di guida) l'angolo massimo regolabile sia limitato. Prima che la sedia a rotelle passi alla modalità, il poggia gambe torna automaticamente nell'area consentita.

3.5. PEDANA POGGIAPIEDI

3.5.1. REGOLARE MECCANICAMENTE L'ANGOLAZIONE DELLA PEDANA

L'angolazione delle pedane può essere regolata meccanicamente regolando le viti contrassegnate.



Figura 16. Viti di regolazione per la regolazione dell'angolazione della pedana

3.5.2. PIEGARE LE PEDANE SU E GIÙ

Le pedane possono essere ripiegate manualmente su e giù individualmente. Ciò è particolarmente utile per il trasferimento dentro e fuori dalla sedia a rotelle.

3.6. SEDILE

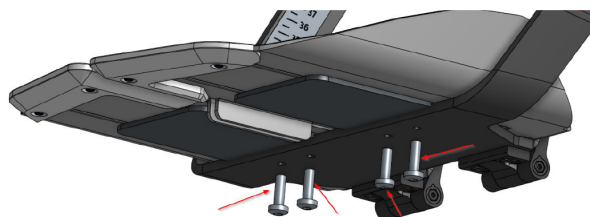
3.6.1. REGOLARE LA POSIZIONE DI SOLLEVAMENTO DEL SEDILE



Spazio di frenata esteso con il carrello del sedile esteso in avanti

Se si sposta in avanti il carrello del sedile, il baricentro viene spostato in avanti e lo spazio di frenata può essere notevolmente più lungo, soprattutto in pendenza. Pertanto, prima di scendere in pendenza, portare sempre il carrello del sedile nella posizione più arretrata.



Dopo aver regolato il carrello del sedile in modalità guida, ricalibrare sempre il baricentro

Se il carrello del sedile è stato regolato in modalità guida, è necessario ricalibrare il baricentro (vedi [Calibrare il centro di gravità \[43\]](#)). Altrimenti il comportamento di guida potrebbe essere compromesso.



Regolazione limitata del carrello del sedile in alcune modalità operative

A seconda della modalità operativa, il carrello del sedile può essere regolato solo in misura limitata o non può essere regolato affatto.

La posizione del carrello del sedile può essere regolata elettricamente in avanti o all'indietro in modalità parcheggio e guida in base all'altezza del sedile desiderata. Per fare ciò, procedere come segue:

1. Collega l'app e regola la posizione del carrello del sedile nell'app (vedi istruzioni dell'app).
2. Se hai regolato il carrello del sedile **in modalità guida** ti sei adeguato **devi assolutamente ricalibrare il baricentro!**
3. Una volta ricalibrato il baricentro, la posizione desiderata del carrello del sedile verrà salvata anche in modalità guida e verrà spostata automaticamente la prossima volta che lo utilizzerai.

È inoltre possibile regolare la posizione utilizzando la console di controllo. Puoi scoprire come funziona nel capitolo corrispondente [Regolare i motori del sedile utilizzando la console di controllo \[47\]](#).

3.6.2. REGOLARE MECCANICAMENTE LA PROFONDITÀ DEL SEDILE

La profondità del sedile può essere regolata allentando le viti come in [Figura 17, «Allentare le viti \(4 pezzi, cerchi\) per regolare la profondità del sedile» \[27\]](#) mostrato può essere regolato meccanicamente in più fasi.

1. Allentare le 4 viti di regolazione della profondità del sedile.
2. Spostare la piattaforma di seduta in avanti o indietro a seconda della profondità di seduta desiderata. Una regola pratica è che ci dovrebbero essere circa 3-4 dita di spazio tra il bordo anteriore del cuscino e il bordo posteriore della parte inferiore delle gambe.
3. Stringere nuovamente bene le 4 viti (coppia consigliata: 25 Nm).



Figura 17. Allentare le viti (4 pezzi, cerchi) per regolare la profondità del sedile

3.7. CUSCINI SEDUTA E SCHIENALE (ACCESSORI)

I cuscini del sedile e dello schienale non sono compresi nella fornitura. I cuscini giusti per la sedia a rotelle verranno selezionati per te da uno specialista.

3.7.1. CUSCINO DEL SEDILE (ACCESSORIO)

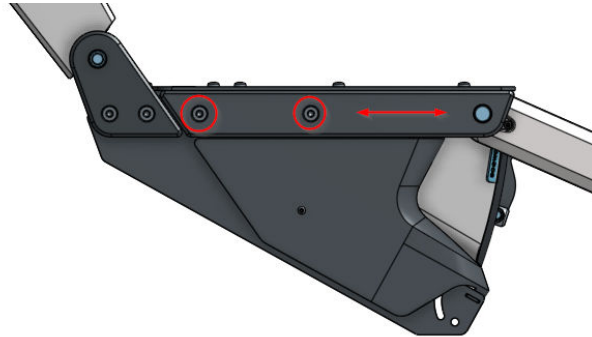
Il cuscino del sedile è molto importante per un buon comfort di seduta e per la prevenzione di piaghe da decubito o altri problemi di postura. Assicurati di chiedere consiglio a un rivenditore specializzato prima di acquistare e provare diversi cuscini. È importante collegare saldamente il cuscino del sedile al sedile e non appoggiarlo semplicemente su di esso (pericolo di scivolamento). Scewo consiglia le strisce in velcro a questo scopo:

1. Attaccare le strisce di velcro autoadesive incluse alle controparti sul tuo cuscino. Rimuovere la pellicola protettiva.
2. Pulire e sgrassare la superficie della sede (ad esempio con alcool etilico) per un'adesione ottimale dell'adesivo.
3. Posizionare il cuscino sul sedile in modo che le strisce di velcro aderiscano al sedile.
4. Rimuovere il cuscino del sedile e premere saldamente le strisce di velcro.
5. La posizione finale può ora essere facilmente regolata grazie alle ampie strisce in velcro. Assicurati che il cuscino sia allineato correttamente (davanti e dietro secondo l'adesivo sul cuscino)

3.7.2. CUSCINO SCHIENALE (ACCESSORIO)

Il cuscino dello schienale è molto importante per un buon comfort di seduta e la stabilizzazione laterale della parte superiore del corpo. Prima di acquistare, chiedi consiglio a un rivenditore specializzato e prova diversi cuscini.

Fissaggio e regolazione dell'altezza del cuscino dello schienale



Segui le istruzioni per il tuo cuscino dello schienale

La maggior parte dei cuscini per lo schienale sono dotati di adattatori e supporti speciali inclusi. In alcuni casi sono disponibili anche chiusure rapide, ad esempio per rimuovere il cuscino dallo schienale in modo particolarmente rapido. Si prega di notare le istruzioni separate per il cuscino dello schienale.

Per il cuscino per lo schienale Scewo "Backbone Basic", sviluppato appositamente per BRO, sono disponibili istruzioni separate. Puoi trovarli online nel nostro Centro assistenza.

I cuscini dello schienale possono essere montati a due altezze iniziali su Scewo BRO. Questi sono ciascuno **due fori di montaggio con filettatura M5 a una distanza di 25 mm**. L'altezza viene quindi regolata con precisione utilizzando gli adattatori del cuscino. L'attacco Scewo BRO è compatibile con i seguenti sistemi di cuscini schienale:

- Serie di modelli "Jay" del produttore Sunrise Medical (gli adattatori con chiusura rapida possono essere avvitati direttamente).
- Cuscini per lo schienale di Scewo, sviluppati appositamente per BRO. Puoi trovare maggiori informazioni a riguardo sul nostro sito web.



Figura 18. Fori di montaggio per staffe cuscino schienale (2 altezze iniziali)

Regolazione della profondità/angolazione del cuscino dello schienale

L'angolazione e la profondità di molti cuscini dello schienale sono regolabili. Spesso sono disponibili diversi adattatori o supporti. Si prega di osservare le istruzioni separate del cuscino dello schienale e di chiedere consiglio a un rivenditore specializzato.

3.8. POGGIATESTA

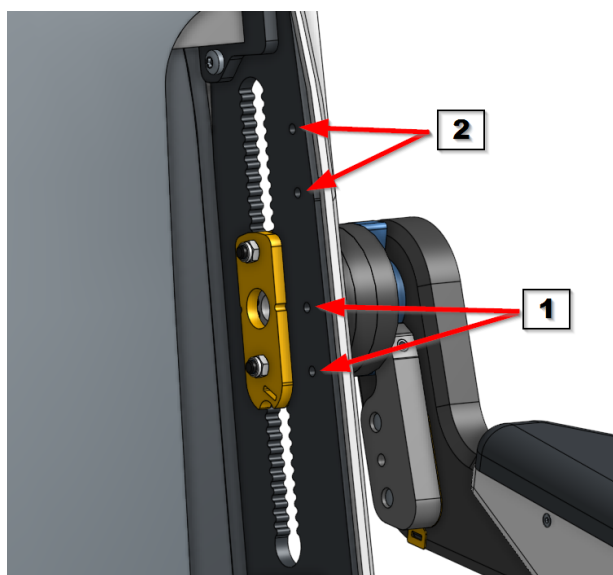
È possibile aggiungere anche un poggiatesta.



Figura 19. Poggiatesta

3.8.1. INSTALLAZIONE/RIMOZIONE DEL POGGIATESTA

Per fissare il poggiatesta procedere come segue:

1. Rimuovere il cuscino dello schienale.
2. Rimuovere le due viti dal rivestimento tessile dello schienale ([Figura 20, «Installazione/rimozione del poggiatesta» \[30\]](#))
3. Inserire il poggiatesta nella fessura predisposta e serrare le due viti in dotazione dal basso (Coppia consigliata: 6Nm) ([Figura 20, «Installazione/rimozione del poggiatesta» \[30\]](#))
4. Reinstallare la copertura in tessuto.

Per rimuovere il poggiatesta procedere in ordine inverso:



Figura 20. Installazione/rimozione del poggiatesta

3.8.2. POGGIATESTA CON CHIUSURA A SCATTO

Regola l'angolazione del poggiatesta Snap Lock

1. Usando il pollice e l'indice, premi e tieni premuto il centro delle due coperture della sezione centrale.
2. Regola l'angolazione a tuo piacimento.
3. Rilasciare le due coperture per consentire ai bottoni a pressione del poggiatesta di scattare in posizione.

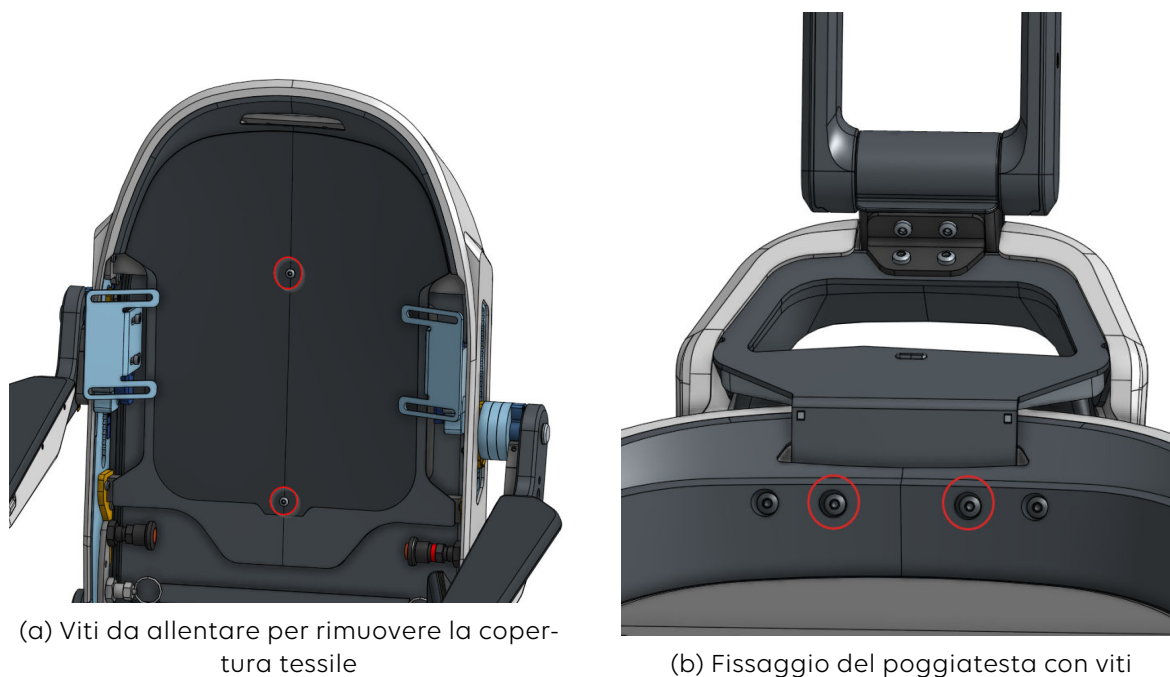
Regola l'altezza del poggiatesta Snap Lock

1. Allentare tutte e quattro le viti. Ma non rimuovere completamente le viti.
2. Regola l'altezza a tuo piacimento.
3. Quando sei soddisfatto, stringi nuovamente le viti (coppia consigliata: 3 Nm).



Figura 21. Regolazione del poggiatesta Snap Lock

Cuscino laterale

I cuscini laterali possono essere acquistati in aggiunta al normale poggiatesta.

Piega i cuscini verso l'interno o verso l'esterno in base alle tue esigenze.



Figura 22. Regolazione dei cuscini laterali

3.8.3. POGGIATESTA CON CHIUSURA A VITE

Per regolare il poggiatesta secondo le vostre esigenze, procedete come segue:

Regolare l'angolo

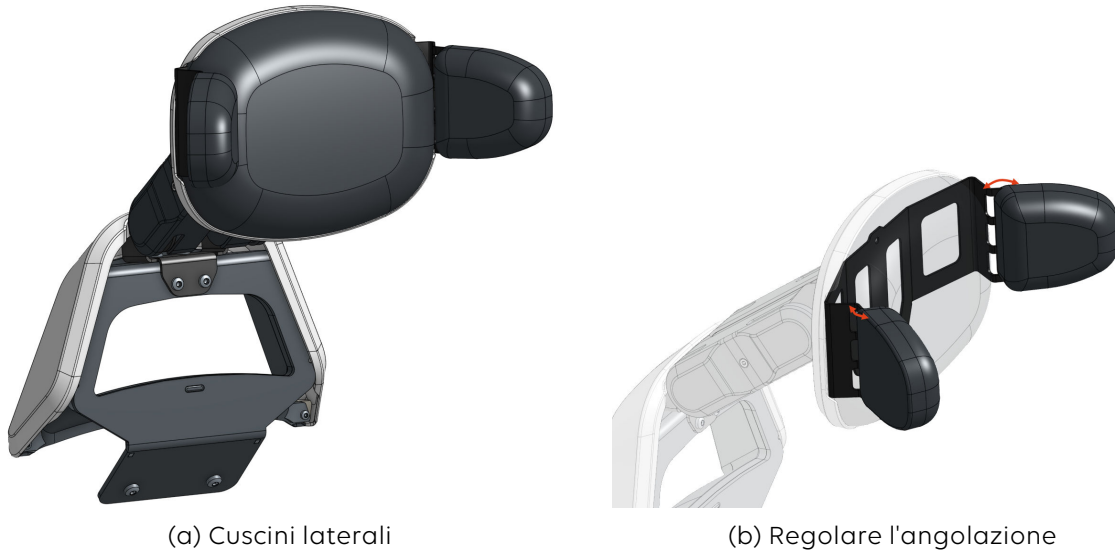
1. Rimuovere le due coperture laterali colorate. Per fare ciò, rimuovere la vite al centro del coperchio e tirare delicatamente i coperchi.
2. Allentare tutte e 4 le viti delle rondelle di bloccaggio (vite più grande al centro) (su entrambi i lati) (Figura 23, «Regolazione del poggiatesta con bloccaggio a vite» [32]). Ma non rimuovere completamente le viti.
3. Regola l'angolazione a tuo piacimento .
4. Stringere nuovamente le viti (coppia consigliata: 6 Nm)
5. Potrebbe ora essere necessario regolare l'altezza del poggiatesta.
6. Se sei soddisfatto, rimetti i coperchi laterali e stringi leggermente la vite centrale.

Regolare l'altezza

1. Rimuovere il coperchio superiore posteriore (in grigio). Per fare ciò, inserire un oggetto sottile nella parte superiore e spingere il coperchio indietro/in basso. Il coperchio è appena bloccato e si staccherà con forza sufficiente.
2. Allentare tutte e 4 le viti (Figura 23, «Regolazione del poggiatesta con bloccaggio a vite» [32]). Ma non rimuovere completamente le viti.
3. Regola l'altezza a tuo piacimento .
4. Stringere nuovamente le viti (coppia consigliata: 3 Nm).
5. Quando sei soddisfatto, sostituisci il coperchio posteriore superiore.



Figura 23. Regolazione del poggiatesta con bloccaggio a vite

3.9. SUPPORTI LATERALI PER COSCIE (ACCESSORI)

Il supporto laterale per la coscia può essere montato facoltativamente. Questi supporti vengono installati da un rivenditore ufficiale o direttamente da Scewo.

I supporti per le cosce possono essere sollevati per un facile trasferimento. Il supporto estratto può essere fissato al secondo supporto rimasto tramite un magnete (in modo che rimanga facilmente accessibile).



Figura 24. Supporti laterali per le cosce disponibili opzionalmente



Avvertenza per le persone portatrici di pacemaker

I magneti possono influenzare il funzionamento dei pacemaker e dei defibrillatori impiantati. Chi indossa tali dispositivi deve mantenere la distanza consigliata dal produttore dai magneti presenti sulle parti contrassegnate da questo adesivo.



Figura 25. Adesivo di avvertenza "Attenzione Magneti"

3.10. PORTA SMARTPHONE MAGNETICO "MAGIC MOUNT" (ACCESSORI)

Per facilitare al massimo l'aggancio e la rimozione dello smartphone è possibile acquistare un supporto magnetico per smartphone opzionale. Sostituisce il supporto standard che utilizza un blocco meccanico e viene montato direttamente sulla console di controllo.

Si prega di notare che per utilizzare questo supporto è necessaria una custodia/adattatore magnetico corrispondente per il vostro smartphone. Puoi trovare custodie di questo tipo nei negozi di accessori per smartphone.

Nota: in caso di forti urti l'attrazione magnetica potrebbe essere troppo piccola e lo smartphone potrebbe cadere dal supporto. Consigliamo quindi di utilizzare una custodia robusta e di rimuovere lo smartphone o di utilizzare il supporto standard con bloccaggio meccanico quando si guida su terreni dove sono previsti forti urti. Scewo non si assume alcuna responsabilità per danni allo smartphone!



Figura 26. Porta smartphone magnetico



Avvertenza per le persone portatrici di pacemaker

I magneti possono influenzare il funzionamento dei pacemaker e dei defibrillatori impiantati. Chi indossa tali dispositivi deve mantenere la distanza consigliata dal produttore dai magneti presenti sulle parti contrassegnate da questo adesivo.



Figura 27. Adesivo di avvertenza "Attenzione Magneti"

3.11. PORTABICCHIERI "DRINK DOCK" (ACCESSORIO)

È anche possibile agganciare un portabevande. L'installazione è possibile a sinistra o a destra.



Figura 28. Portabicchieri "Drink Dock"



Attenzione ai liquidi caldi!

Liquidi molto caldi (ad es. acqua bollente, tè caldo, ecc.) possono deformare il materiale o provocare ustioni se traboccano.



Non appoggiarsi ai portabicchieri!

Non appoggiarsi ai portabicchieri perché potrebbe rompersi a causa dell'alta pressione.



Evitare fuoriuscite

In modalità scala o su terreno irregolare sussiste il rischio che la bevanda fuoriesca dal bordo. Assicurati che il contenitore sia coperto con un coperchio o che ci sia spazio sufficiente nella parte superiore.

3.11.1. POSIZIONAMENTO DELLE BEVANDE NEL DRINK DOCK

Nel "Drink Dock" sono presenti due morsetti che servono a stabilizzare la bevanda. La bevanda viene bloccata tra questi morsetti. Inserite dall'alto, la forma delle clip si adatta automaticamente alla bevanda.

È anche possibile tenere un bicchiere di vino nel supporto per bevande. Per fare ciò, lo stelo del bicchiere da vino deve essere fatto passare attraverso la fessura sul fondo del supporto per bevande e la parte superiore del bicchiere deve essere posizionata sopra le clip.

3.11.2. MONTAGGIO/SMONTAGGIO DEL DRINK DOCK

- 1 Allentare le due viti sul bracciolo desiderato.

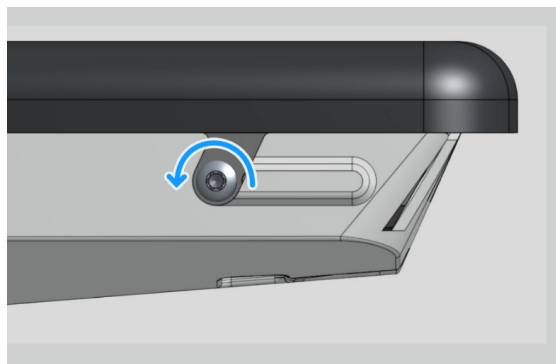

- 2 Far scorrere il portabicchieri all'indietro nelle fessure esistenti fino al completo bloccaggio in posizione. Il foro per le viti deve essere completamente racchiuso dall'attacco "Drink Dock".

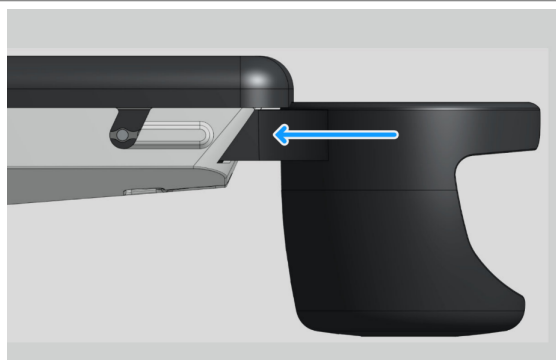

- 3 Reinscrivere le viti e serrarle a mano



Tabella 4. Montaggio/smontaggio del drink dock

3.11.3. RIPARAZIONE DELLA DEFORMAZIONE DEGLI ATTACCHI

Per riportare in forma le clip deformate del Drink Dock (ad es. a causa di bevande troppo calde), è possibile fissarle nella posizione desiderata (ad esempio bloccando un oggetto tra le clip e la parete interna del Drink Dock) e poi utilizzare il Drink Dock per metterlo in un bagno di acqua calda per 5-10 minuti.

4. CONSOLE DI CONTROLLO

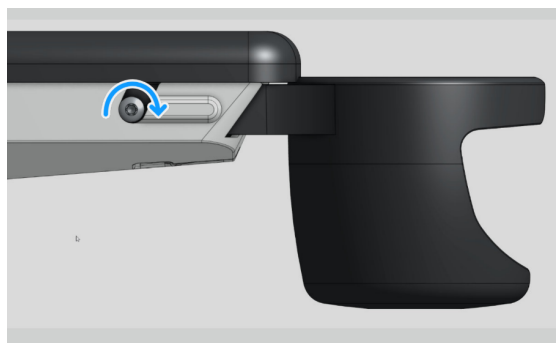
La console di comando può essere utilizzata per accendere e spegnere la carrozzina e selezionare le varie modalità e funzioni. Le sezioni seguenti spiegano come passare tra le diverse modalità di guida e impostazioni e alcuni suggerimenti quando è necessario fare qualcosa con il joystick.

La console di controllo può anche visualizzare vari errori e avvisi. Queste visualizzazioni vengono spiegate direttamente nel rispettivo capitolo. Guarda anche [Messaggio di errore \[118\]](#).



Non appoggiarsi alla console di controllo

Non appoggiarsi mai alla console di comando. Potrebbe rompersi e potresti ferirti.

Nella progettazione della console di controllo sono stati seguiti i seguenti principi:

- L'anello LED si illumina sempre con un colore specifico alla modalità. Vedere [Panoramica delle modalità operative \[51\]](#).
- Solo le modalità attualmente disponibili vengono visualizzate come simbolo.
- Simbolo rosso: errore o avviso urgente
- Simbolo arancione: avviso o azione dell'utente richiesta
- I servomotori (ad es. il carrello sollevatore del sedile) si muovono su distanze maggiori solo finché l'utente muove il joystick. Ciò significa che se un componente o una parte del corpo si inceppa, l'utente può arrestarne il movimento in qualsiasi momento.
- Il pulsante di standby arresta il movimento di qualsiasi motore in qualsiasi momento e può essere utilizzato anche come arresto di emergenza in modalità di guida.

4.1. PANORAMICA

La console di controllo è composta dal joystick, dal touchpad, da un anello LED e da diversi pulsanti e spie di stato. È disponibile anche un supporto per smartphone in modo che le app installate siano ben visibili. [Figura 29, «Console di controllo» \[38\]](#) mostra i componenti della console di controllo:

1. Joystick
2. Pulsante di standby (standby/reset/arresto di emergenza)
3. Pulsante Menu
4. Touchpad
5. Indicatore del livello di carica della batteria
6. Anello LED
7. Porta smartphone
8. Presa di ricarica USB-C
9. Connettore jack Standby (per pulsanti buddy)
10. Connettore Jack Menu (per pulsanti Buddy)



(a) Console di controllo dall'alto

(b) Console di controllo dal basso

Figura 29. Console di controllo

Sulla console di comando possono accendersi diversi simboli. [Figura 30, «Tutti i simboli disponibili» \[39\]](#) mostra tutti i simboli:

1. Simbolo della modalità di guida
2. Icona del livello di velocità
3. Indicatore di errore 1
4. Indicatore di errore 2
5. (attualmente senza funzione)
6. Indicatore di errore 3
7. Simbolo della modalità scale
8. Simbolo della modalità cingolato
9. (attualmente senza funzione)
10. Simbolo della modalità di regolazione dell'altezza
11. Simbolo della modalità parcheggio
12. Indicatore di avviso/informazione
13. Tasto/simbolo di standby



Figura 30. Tutti i simboli disponibili

4.1.1. LIVELLO DI CARICA DELLA BATTERIA

Numero di punti	Livello della batteria
4	80-100%
3	60-80%
2	40-60%
1	18-40%
1 (rosso lampeggiante)	0-18%

Tabella 5. Livello di carica della batteria

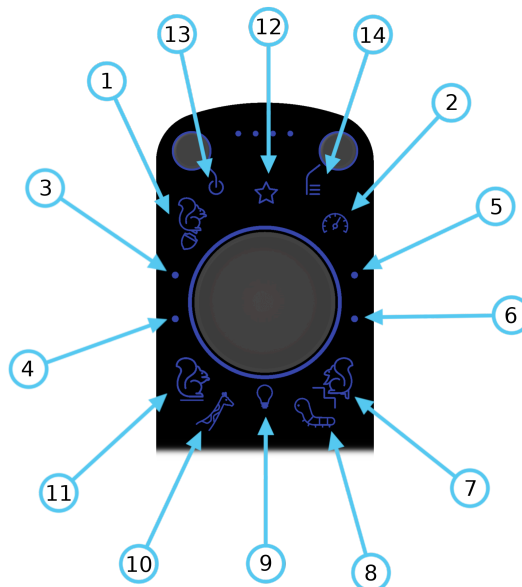
4.2. ACCEDERE AL MENU

Per passare da una modalità operativa all'altra è sempre necessario accedere prima al menu. Questo viene fatto come segue:

- con il **Pulsante del menu**: Premere brevemente il pulsante 1 volta. Verrà ora visualizzato il menu.
- con il **Touchpad (tocco)**: Tocca due volte al centro del touchpad. Ora apparirà anche il menu.
- con il **Touchpad (tieni premuto)**: tenere il dito al centro del touchpad per almeno 2 secondi. Verrà ora visualizzato il menu.

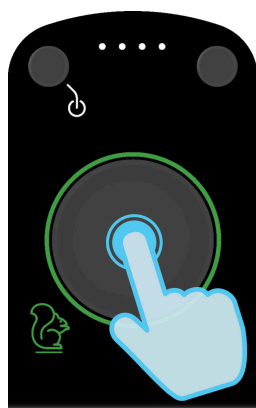

(a) Richiamare il menu toccando due volte

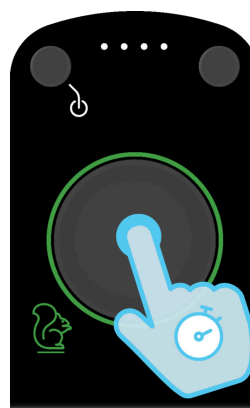

(b) Richiamare il menu posizionandovi sopra il dito

Figura 31. Opzioni per accedere al menu utilizzando il touchpad

Dopo aver richiamato il menu, il joystick è disattivo per il controllo della sedia a rotelle e può essere utilizzato per selezionare la voce di menu.

4.3. SELEZIONA L'OPZIONE DAL MENU

Dopo aver richiamato il menu, tutte le opzioni possibili vengono visualizzate tramite simboli colorati. Le opzioni disponibili possono dipendere dalla modalità attiva e quindi variare a seconda della situazione. Per selezionare un'opzione, procedere come segue:

- con il **Joystick**:
 1. Muovere il joystick in qualsiasi direzione. Sull'anello LED appare un piccolo cursore che mostra la direzione attuale del joystick.
 2. Muovere il joystick finché il cursore non punta sulla nuova opzione desiderata.
 3. Una volta selezionata un'opzione disponibile, l'anello LED inizierà a "caricarsi" con il colore dell'opzione selezionata. Mantieni il joystick puntato sull'opzione finché l'anello LED non si riempie completamente del nuovo colore.
 4. Quando l'anello è completamente colorato, rilasciare il joystick.
 5. L'opzione selezionata è ora attiva.
- con il **Touchpad (digitazione)**: toccare con il dito sul touchpad vicino all'opzione desiderata e tenerlo premuto per un breve istante finché l'anello LED non si riempie del nuovo colore.
- con il **Touchpad (scorrimento)**: far scorrere il dito dal centro verso l'opzione desiderata. Tienilo sul bordo del touchpad per un breve momento finché l'anello LED non si riempie del nuovo colore.

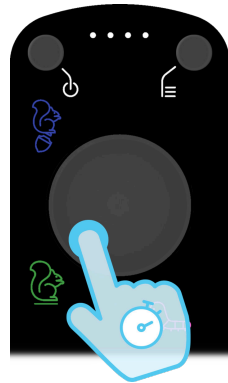

(a) Selezionare l'opzione toccando

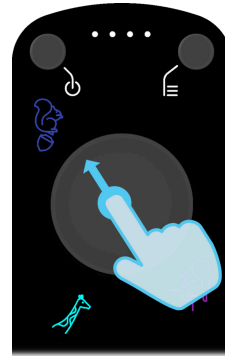

(b) Selezionare l'opzione facendo scorrere

Figura 32. Possibilità di selezionare un'opzione di menu utilizzando il touchpad. La selezione deve essere mantenuta fino a quando l'anello LED non si riempie completamente del colore della modalità appena selezionata (qui blu).

4.4. RICHIESTE DI INTERAZIONE CON L'UTENTE

In determinate situazioni, la console di controllo ti indicherà di spostare il joystick in una determinata direzione o di rilasciarlo. Spingere il joystick nella direzione indicata per completare un'azione.

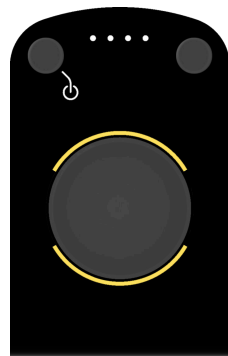

(a) Muovere il joystick in avanti o indietro

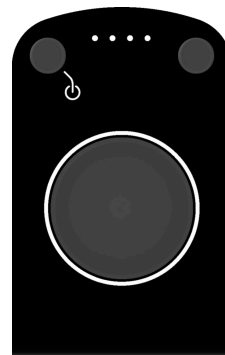

(b) Rilasciare il joystick

Figura 33. Indicazione di spostare il joystick

4.5. VISUALIZZAZIONE DI ALLERTA

Una Allerta è indicata da un cerchio arancione. La console di controllo può anche vibrare. Presta attenzione al tuo stile di guida!



Figura 34. Avvertimento di situazioni pericolose - Prestare attenzione agli avvertimenti per la rispettiva situazione di guida!

4.6. VISUALIZZAZIONE DI ERRORE

Un errore è indicato da un cerchio rosso .

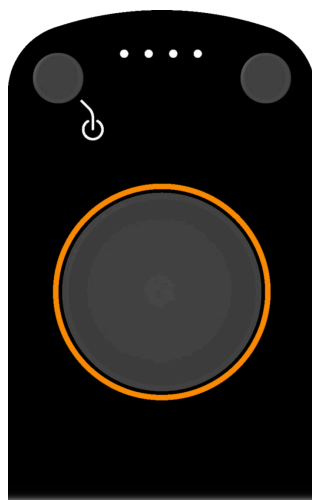

Figura 35. C'è stato un errore. Guarda [Messaggio di errore \[118\]](#) per sapere cosa fare.

4.7. DISABILITA/ABILITA IL TOUCHPAD

Potrebbe essere utile disattivare il touchpad in determinate circostanze. Ad esempio, se è difettoso, contiene molta acqua o se lo tocchi spesso accidentalmente a causa delle funzioni limitate

delle dita. Puoi comunque accedere a tutte le funzioni importanti con il joystick. Per disattivare il touchpad, procedi come segue:

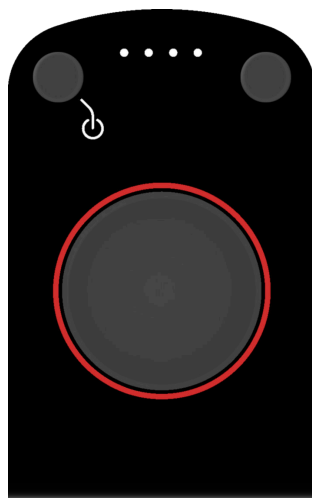
1. Fermati in un luogo sicuro.
2. Premi il pulsante menu 5 volte in rapida successione.
3. L'icona del menu si illumina nei seguenti colori a seconda dello stato del touchpad:
 - Bianco: touchpad attivato
 - Giallo: touchpad disabilitato
 - Rosso: difetto rilevato nel touchpad o nel joystick



Figura 36. L'icona del menu si illumina di giallo quando il touchpad è disattivato.

Il touchpad può anche essere disattivato permanentemente con l'app.

4.8. IMPOSTAZIONI DELLA MODALITÀ DI GUIDA

4.8.1. CALIBRARE IL CENTRO DI GRAVITÀ

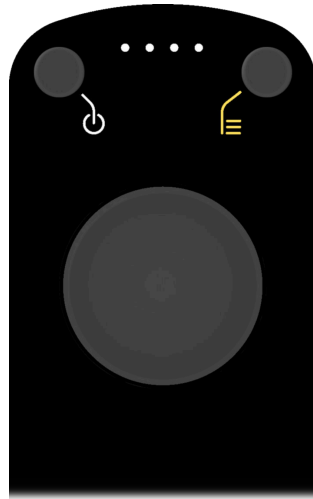
Il baricentro dell'utente seduto è un parametro molto importante per la modalità di guida. Questo deve essere calibrato nel software.



Le impostazioni di seduta vengono salvate simultaneamente

Le regolazioni elettriche del sedile (ad es. inclinazione dello schienale) hanno un'influenza notevole sul baricentro. Pertanto, queste impostazioni vengono salvate quando viene salvato il baricentro e vengono automaticamente riportate agli ultimi valori salvati quando viene attivata la modalità di guida.



Effettuare la prima calibrazione del baricentro con un assistente

La sedia a rotelle potrebbe sobbalzare fortemente durante la calibrazione iniziale. Pertanto, la prima volta, chiedete ad una terza persona di aiutarvi e mantenere stabile la carrozzina, se necessario.

Procedi come segue:

1. Assicurati di stare su una superficie piana. Il baricentro non può essere calibrato su superfici inclinate.
2. Assicurarsi che il terreno sia solido (no ghiaia, erba o simili).
3. Passa alla modalità guida. Se ciò non fosse possibile a causa di uno spostamento significativo del baricentro, chiedere a un assistente di sostenere e stabilizzare la sedia a rotelle tenendo lo schienale. Una volta avviata con successo la modalità di guida, la persona può lasciare andare con attenzione lo schienale in modo che la sedia a rotelle possa trovare l'equilibrio (la sedia a rotelle si muove leggermente in avanti o indietro e poi si ferma).
4. Lasciare il joystick sempre al centro e sedersi come al solito sulla sedia a rotelle e rilassarsi. Assicurati di appoggiarti allo schienale.
5. Quando la carrozzina ha trovato l'equilibrio, **Premere il pulsante menu tre volte in rapida successione**. La sedia a rotelle fornisce il seguente feedback:
 - a. **L'anello LED si illumina brevemente in verde**: Centro di gravità calibrato con successo
 - b. **L'anello LED si illumina brevemente di rosso**: Impossibile calibrare il centro di gravità. Riprova. Nell'app viene visualizzato un messaggio di errore più dettagliato.
6. **Assicurarsi che l'anello LED abbia lampeggiato brevemente in verde**. Il centro di gravità è stato ora calibrato con successo.



Possibili cause di errore durante la calibrazione

1. Il baricentro è troppo spostato in avanti/indietro (la sedia a rotelle deve inclinarsi molto in avanti o all'indietro per restare ferma): regolare il baricentro, ad esempio regolando l'inclinazione dello schienale, rimuovendo oggetti pesanti dallo zaino, regolando la profondità del sedile
2. La sedia a rotelle non sta ferma sul posto
3. Terreno irregolare: la calibrazione può essere eseguita solo su una superficie piana su un terreno solido.
4. Errore di sistema

4.8.2. IMPOSTAZIONE DEL COMPORTAMENTO DI FRENATA



L'impostazione di frenata rapida influisce sulla frenata

Se disattivi l'impostazione Fast-Brake nell'app, BRO frena più lentamente quando rilasci il joystick. Pertanto, tieni sempre presente quale impostazione è attualmente attiva sul tuo BRO per anticipare meglio il comportamento del BRO in frenata. Ciò ti impedisce di scontrarti con una persona o un oggetto.

Il comportamento di frenata dipende dall'impostazione 'Fast-Brake' selezionata, che può essere modificata nell'app. La funzione "Fast-Brake" è attivata di serie. Per una frenata più fluida quando si rilascia il joystick, è possibile disattivare la funzione "Fast-Brake".

- Sinistra/Destra: controllo della direzione
- Spingere il joystick in avanti: guidare in avanti
- Lasciarsi andare:
 - **Frenata rapida attiva (predefinito)**: Avvia la frenata di emergenza, vedere [Frenata d'emergenza \[66\]](#)
 - **Frenata rapida disattivata**: la sedia a rotelle si muove fino a fermarsi (frenata normale)
- Muovi il joystick all'indietro

- **Frenata rapida attiva (predefinito):** Avvia la frenata di emergenza
- **Frenata rapida disattiva:** avvia la frenata di emergenza

4.8.3. VELOCITÀ MASSIMA IN MODALITÀ GUIDA



Velocità massima specifica per paese

La velocità massima consentita è programmata a 6 km/h o 10 km/h per ciascun Paese prima della consegna. Nella maggior parte dei paesi dell'UE la velocità massima consentita è di 6 km/h. Assicurati di prestare attenzione alle normative locali.

La velocità massima della sedia a rotelle può essere ridotta continuamente dall'utente (al di sotto del massimo consentito dalla legge). Ciò è particolarmente utile per i nuovi utenti per abituarsi al comportamento di guida o in spazi ristretti come gli interni.

Sono disponibili due livelli predefiniti per un cambio rapido:

- Veloce (il simbolo della velocità si illumina in arancione)
- Lento (il simbolo della velocità si illumina in verde)

Modifica utilizzando il joystick:

1. Assicurati di essere in modalità guida.
2. Visualizza il menu.
3. Utilizzare il joystick per selezionare l'icona della velocità.
4. La velocità massima si alterna tra veloce (simbolo arancione) e lenta (simbolo verde).

Modifica utilizzando il touchpad:

1. Assicurati di essere in modalità guida.
2. Visualizza il menu.
3. Scorri il dito dalla parte inferiore del touchpad verso l'alto (aumenta la velocità) o dall'alto verso il basso (diminuisce la velocità) al centro del touchpad. Il livello attuale viene visualizzato con un segmento in alto a destra dell'anello LED: verde sta per lento, giallo per veloce.

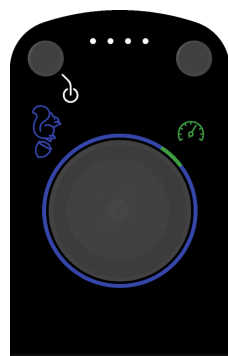

(a) Lento

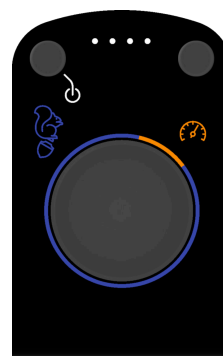

(b) Veloce

Figura 37. Livelli di velocità in modalità guida

FUNZIONE "PROPRIETÀ PRIVATA" (SPECIFICA PER PAESE)

La funzione "proprietà privata" può essere attivata nell'app. Ciò aumenta temporaneamente la velocità massima possibile a 10 km/h per una guida più veloce su proprietà private grandi. **L'attivazione di questa funzione è tua responsabilità! Attivando la funzione confermi automaticamente di trovarti su una proprietà privata dove è consentita la guida a 10 km/h.**

L'impostazione 'proprietà privata' viene nuovamente disattivata automaticamente al riavvio della sedia a rotelle.



La funzione "proprietà privata" non è consentita su aree pubbliche!

Quando si aumenta la velocità da 6 km/h a 10 km/h utilizzando la funzione Proprietà privata, rispettare sempre le norme sulla circolazione stradale specifiche del Paese. In molti paesi la funzione "proprietà privata" potrebbe non essere attivata su strade pubbliche, nell'area della StVZO (in Germania) o su proprietà comparabili! È esclusa qualsiasi responsabilità quando si utilizza questa funzione su proprietà pubblica.

4.9. REGOLARE I MOTORI DEL SEDILE UTILIZZANDO LA CONSOLE DI CONTROLLO



Fare attenzione al rischio di schiacciamento durante la regolazione del sedile

Quando regoli il sedile, fai attenzione a non schiacciarti contro nulla. Prestare particolare attenzione sotto tavoli e panche.

Con la console di controllo è possibile regolare diversi motori del sedile a seconda della modalità. Oltre al menu normale, in cui è possibile passare da una modalità operativa all'altra della sedia a rotelle, è disponibile un menu di seduta secondario. Rappresenta un segmento bianco sull'anello LED per ciascuno dei motori disponibili. Il motore attualmente selezionato è mostrato con un segmento verde, vedere ??? . Un motore viene visualizzato con un segmento arancione se non può essere regolato nella modalità corrente. Questo è visibile nella foto ??? . Per regolare il motore del sedile, attenersi alla seguente procedura:

1. Premere il pulsante menu per circa 2 secondi → Viene visualizzato il menu del sedile
2. Spingere il joystick a sinistra o a destra per selezionare il motore del sedile desiderato:
 - Schienale: segmento sinistro
 - Sollevamento del sedile: segmento centrale
 - Poggiapiedi: segmento destro
3. Spingere il joystick in avanti o indietro per regolare il motore del sedile desiderato
4. Premere nuovamente il pulsante menu per uscire dal menu.

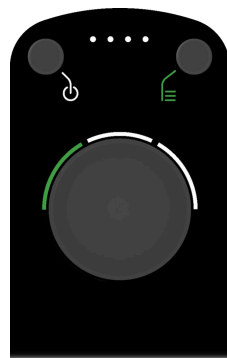

(a) Menu del sedile con il motore di regolazione dello schienale selezionato.

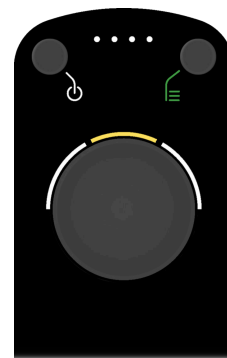

(b) In modalità scala, il motore di regolazione del sedile non è regolabile.

Figura 38. Menu di seduta in diverse modalità operative

5. UTILIZZO DELLA SEDIA A ROTELLE

I capitoli seguenti spiegano come utilizzare la sedia a rotelle nella vita di tutti i giorni e in situazioni particolari. Prima del tuo primo viaggio, dovresti assolutamente seguire i passaggi riportati nel capitolo [Adattamento della sedia a rotelle all'utente \[19\]](#) Completalo in modo che la sedia a rotelle sia regolata in modo ottimale per te.

Consigliamo ripetuti giri di prova in ambienti familiari per familiarizzare con il comportamento della carrozzina e degli accessori nelle diverse situazioni. Potrai quindi guidare in tutta sicurezza su strade e aree pubbliche.

Le sezioni seguenti spiegano solo il funzionamento utilizzando la console di controllo. Per utilizzare la sedia a rotelle utilizzando l'app, fare riferimento alle istruzioni separate dell'app.

5.1. ACCENSIONE E SPEGNIMENTO DELLA SEDIA A ROTELLE

5.1.1. ACCENDERE

1. Assicurati che l'interruttore principale sul retro sia in posizione "On".
2. Premere il pulsante di standby sulla console di controllo. La carrozzina si avvia (l'anello LED ruota).
3. Quando la sedia a rotelle è pronta per l'uso, l'anello LED si illumina di verde. Ora sei in modalità parcheggio. Puoi trovare maggiori informazioni a riguardo nella sezione [Modalità parcheggio \[52\]](#).



La sedia a rotelle non può essere accesa

Se dopo un lungo periodo di inattività non è possibile accendere la sedia a rotelle tramite il pulsante di standby, è probabile che la batteria sia in modalità di sospensione profonda. Spegnerne l'interruttore principale per almeno 20 secondi e riprovare.



Controllare il rumore all'accensione

Quando è accesa, la sedia a rotelle emette una melodia di avvio. In caso contrario l'altoparlante potrebbe danneggiarsi. Portare lo Scewo BRO in manutenzione in modo che l'altoparlante possa essere controllato, perché l'altoparlante è importante anche per avvisarvi acusticamente dei pericoli.

5.1.2. SPEGNIMENTO (STANDBY)



Se non viene utilizzato per più di 24 ore, spegnere l'interruttore principale

Per evitare problemi con la batteria all'accensione, si consiglia di spegnere sempre la carrozzina tramite l'interruttore principale se si prevede di non utilizzarla per più di 24 ore. Dopo 24 ore la batteria passa automaticamente alla modalità di sospensione profonda e non può più essere accesa tramite il pulsante di standby. Vedi anche la sezione [Messaggio di errore \[118\]](#).

1. Assicurati di essere in modalità parcheggio.
2. Premere il pulsante di standby sulla console di controllo. La sedia a rotelle passa alla modalità standby a risparmio energetico (tutti i LED si spengono). Da questa modalità è possibile riaccendersi in brevissimo tempo premendo nuovamente il pulsante di standby .



Pulsante di standby come arresto di emergenza

Puoi sempre tornare alla modalità parcheggio premendo il pulsante di standby. Tuttavia, si tratta di un arresto rapido, quindi la transizione può essere molto a scatti. Pertanto, utilizzare questo metodo solo in caso di emergenza (vedere la sezione [Arresto di emergenza \[66\]](#))



Figura 39. Rappresentazione della modalità standby

5.1.3. SPEGNIMENTO (STOCCAGGIO E TRASPORTO)

Se è improbabile che si abbia bisogno della sedia a rotelle per un lungo periodo (più di 24 ore) o se deve essere trasportata, è necessario spegnerla completamente. Questa procedura può essere utilizzata anche in caso di guasto elettrico e possibile sviluppo di fumo nella sedia a rotelle per scollegare la batteria dal sistema.

1. Assicurati di essere in modalità parcheggio.
2. Idealmente, il livello di carica della batteria è intorno al 60-70%.
3. Premere il pulsante di standby sulla console di controllo. La carrozzina si spegne (tutti i LED si spengono).
4. Portare l'interruttore principale posteriore in posizione "off". Ciò isola la batteria dal resto del sistema e riduce al minimo il consumo energetico. Ricaricare comunque la batteria ogni 3 mesi per evitare che si scarichi completamente (autoconsumo della batteria).

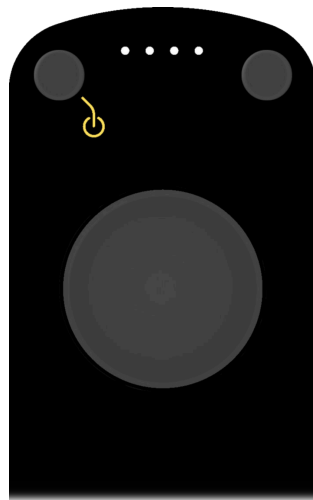

tensione residua

Su alcuni componenti della carrozzina potrebbe essere ancora presente tensione residua anche pochi minuti dopo lo spegnimento. È quindi normale che alcuni LED continuino ad accendersi per un po'.

5.1.4. RIPRISTINA/RIPRISTINA

Se la sedia a rotelle si trova in uno stato indefinito a causa di un errore, è possibile ripristinarla e forzare un riavvio completo come segue:



Non eseguire mai un ripristino in modalità guida

Non eseguire mai il ripristino durante la guida o sulle scale, ma solo in un luogo protetto e in modalità parcheggio. Il ripristino sovrascrive tutte le funzioni di sicurezza e la sedia a rotelle si riavvia. Se ciò avviene in modalità di guida, la sedia a rotelle potrebbe ribaltarsi a causa della brusca frenata.

1. Assicurati di essere in modalità parcheggio e in un posto sicuro. Il ripristino richiede diversi minuti!
2. Premere continuamente il pulsante di standby per almeno 30 secondi.
3. Un segnale acustico lungo e acuto avverte che il ripristino è imminente. Continua a tenere premuto il pulsante per alcuni secondi e poi rilascialo.
4. Il segnale acustico si interrompe e la sedia a rotelle riparte.



Reset durante la transizione della scala superiore

Se è necessario eseguire il reset durante il passaggio alla scala superiore (solo in casi eccezionali!), tenere presente quanto segue:

- Potrebbe essere necessario attivare manualmente la fine delle scale
- È necessaria la massima cautela nella direzione in cui si desidera guidare:
 - Se la sedia a rotelle è sul bordo, dovrebbe essere spostata indietro/verso l'alto quando possibile.
 - Se il sistema di supporto viene esteso troppo presto (sistema di supporto non al livello superiore → non è possibile spostarsi all'indietro), è possibile avanzare (ma il sistema di supporto potrebbe cadere di alcuni cm al livello immediatamente inferiore - (gravi sobbalzi e danni al motore è possibile)
 - Se non sei sicuro, chiedi aiuto!

5.2. PANORAMICA DELLE MODALITÀ OPERATIVE

La sedia a rotelle può superare molti ostacoli e sfide diversi nella vita di tutti i giorni. Per fare ciò, deve essere nella modalità operativa corretta essere commutato. La sedia a rotelle viene guidata e sterzata utilizzando il joystick sulla console di comando. Le diverse modalità, ad esempio la modalità scala o la modalità guida, possono essere selezionate anche tramite l'app.

Sono disponibili le seguenti modalità. Ciascuna modalità è spiegata in dettaglio nel capitolo di riferimento:

modalità	funzione	Colore	Sezione
Modalità parcheggio	Entra/esci	verde	Modalità parcheggio [52]
Modalità di regolazione dell'altezza	Regolazione dell'altezza del sedile	turchese	Posizione di seduta in modalità regolazione altezza [54]
Modalità di guida (bilanciamento)	Guidare per distanze più lunghe su superfici normali	blu	Modalità di guida [56]
Modalità scala	Guida su scale e gradini singoli	Viola	Modalità scala [67]
Modalità bruco	Guida su rampe ripide e ostacoli vari	rosa	Modalità bruco [91]
Modalità di condivisione	Fissaggio come sedile in un veicolo (a seconda della versione)	verde o giallo	Modalità di condivisione [94]

Tabella 6. Panoramica delle diverse modalità operative

È possibile annullare anticipatamente le seguenti transizioni selezionando nuovamente una modalità operativa diversa durante la transizione:

- Durante la prima fase del passaggio alla modalità di guida (bilanciamento)
- Transizioni dalla modalità parcheggio
- Transizioni dalla modalità scala
- Transizioni dalla modalità caterpillar
- Transizioni dalla modalità di regolazione dell'altezza

Le transizioni dalla modalità di guida ad un'altra modalità operativa (ad esempio modalità parcheggio o modalità scale) non possono essere interrotte.

5.3. MODALITÀ PARCHEGGIO

In modalità parcheggio la carrozzina viene avviata e spenta. La sedia a rotelle è stabilizzata dalle ruote principali, dal sistema di supporto e dai cingoli anteriori. Questa modalità deve essere sempre utilizzata per il trasferimento (salita e discesa) dentro e fuori dalla sedia a rotelle. Quando la modalità parcheggio è attivata, è possibile guidare lentamente avanti e indietro utilizzando il joystick. Per fare ciò, le ruote principali vengono leggermente sollevate da terra.

- Rilascio: arresto della sedia a rotelle e di tutti i motori aggiuntivi
- Tirando indietro il joystick: movimento indietro (lentamente)
- Spingere il joystick in avanti: andare avanti (lentamente)
- Sinistra/Destra: se in precedenza stavi guidando in modalità parcheggio, le ruote principali si abbasseranno nuovamente a terra



Non scendere i gradini con il sistema di supporto

Non scendere mai gradini e gradini (anche bassi) con il sistema di supporto esteso in modalità parcheggio! Il forte impatto potrebbe causare la rottura del sistema di supporto e causare la caduta all'indietro e il ferimento. Utilizzare la modalità traccia o la modalità guida.



Non salire o scendere mai dal veicolo in modalità guida

Utilizzare sempre la modalità parcheggio per salire e scendere dalla sedia a rotelle. Lo spostamento di peso durante il trasferimento o la discesa causerebbe un movimento incontrollabile della sedia a rotelle in modalità di guida e potreste ferire voi stessi o le persone circostanti.



Non superare gli spazi vuoti in modalità parcheggio

Se si superano degli spazi vuoti in modalità parcheggio, il sistema di supporto potrebbe cadere nello spazio vuoto. Di conseguenza, rimani bloccato poiché il sistema di supporto rimane intrappolato ai lati dello spazio vuoto. Questo può essere pericoloso se, ad esempio, vuoi salire su un treno e poi rimanere bloccato nello spazio tra il treno e la banchina.



Non è consentita la guida in modalità parcheggio su pendenze ripide

A partire da una determinata pendenza o pendenza laterale, la guida in modalità parcheggio è possibile solo in avanti e in discesa. Altrimenti, spostare il joystick in avanti o tirarlo indietro non avrà alcun effetto sullo Scewo BRO.



(a) Vista laterale

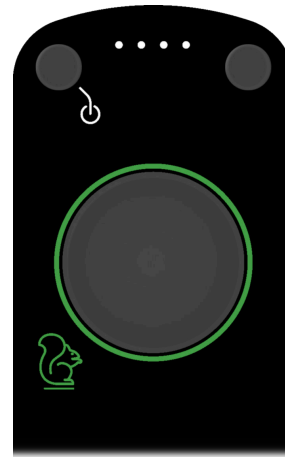

(b) Display sulla console di controllo

Figura 40. Modalità parcheggio

5.3.1. SELEZIONA LA MODALITÀ PARCHEGGIO

Per attivare la modalità parcheggio, procedi come segue:

1. Visualizza il menu.
2. Seleziona l'opzione Modalità parcheggio.
3. La sedia a rotelle ora inizia la transizione ed estende i binari. Potrebbe essere necessario spingere il joystick in avanti o indietro se i servomotori devono spostarsi per una distanza maggiore (vedi anche ???).

5.4. POSIZIONE DI SEDUTA IN MODALITÀ REGOLAZIONE ALTEZZA

In modalità parcheggio hai la possibilità di alzare o abbassare la posizione del sedile. Ecco a cosa serve la modalità di regolazione dell'altezza.



Non sollevare il sedile su superfici inclinate

Non aumentare la posizione seduta su superfici inclinate. Potresti cadere. Per la vostra sicurezza, l'altezza massima raggiungibile su superfici irregolari viene automaticamente limitata.



Fare attenzione al rischio di schiacciamento durante la regolazione del sedile

Quando regoli il sedile, fai attenzione a non schiacciarti contro nulla. Prestare particolare attenzione sotto tavoli e panche.



Non sporgersi lateralmente con il sedile sollevato

Non sporgersi dal lato della sedia a rotelle quando il sedile è sollevato. La sedia a rotelle potrebbe ribaltarsi lateralmente.



(a) Posizione alta



(b) Posizione bassa

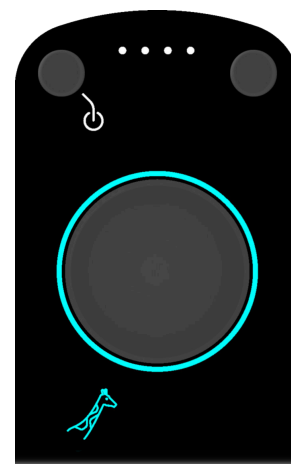

(c) Display sulla console di controllo

Figura 41. Regolazione altezza

5.4.1. SELEZIONA LA MODALITÀ DI REGOLAZIONE DELL'ALTEZZA

La modalità di regolazione dell'altezza è una modalità secondaria della modalità parcheggio. Pertanto è necessario prima passare alla modalità parcheggio.

1. Passa alla modalità parcheggio.
2. Accedi nuovamente al menu.
3. Seleziona l'opzione di regolazione dell'altezza.
4. Ora è possibile utilizzare il joystick per regolare l'altezza del sedile come segue:
 - **Aumento:** Tirare il joystick all'indietro
 - **Abbassamento:** Spingere il joystick in avanti
5. Per guidare lentamente avanti e indietro sui binari in posizione elevata o bassa, è necessario tornare alla modalità parcheggio.

5.5. MODALITÀ DI GUIDA

Scewo BRO funziona in modo autobilanciato su un unico asse. Attivando la modalità di guida i binari e il sistema di supporto si sollevano automaticamente. Le irregolarità del pavimento vengono compensate, per quanto possibile, automaticamente. L'utente deve sempre sedersi rilassato e appoggiarsi allo schienale. Il controllo principale non viene effettuato spostando il peso dell'utente ma piuttosto tramite il joystick integrato.



Non sporgersi mai con forza in avanti

Sporgersi troppo in avanti può comportare il superamento della velocità massima consentita. Se viene superata la velocità massima, viene emesso un segnale acustico di avvertimento e sulla console di comando viene visualizzato anche un avviso visivo. Se non ci si appoggia immediatamente allo schienale, la sedia a rotelle potrebbe entrare in modalità di arresto di emergenza. La sedia a rotelle può ribaltarsi in avanti e fermarsi così rapidamente che l'utente può essere sbalzato via.



Calibrare il centro di gravità quando si utilizza la modalità di guida

Prima di utilizzare la modalità di guida, il baricentro deve essere calibrato prima del primo viaggio (vedi cap [Calibrare il centro di gravità \[43\]](#)). **Se il baricentro cambia notevolmente, ad esempio a causa del carico, è necessario ripetere la regolazione.** Se la calibrazione non viene eseguita correttamente, il comportamento in modalità guida può essere pericoloso e, ad esempio, lo spazio di frenata può essere notevolmente prolungato!



Adatta la velocità alle condizioni!

Adatta sempre la velocità alle condizioni e alle tue capacità! Lo spazio di frenata può essere notevolmente più lungo su pendii, superfici scivolose o altre condizioni. In particolare, non si dovrebbero effettuare movimenti bruschi dello sterzo su superfici sconnesse come neve o ghiaia. Ciò può portare allo spegnimento di emergenza del dispositivo.



Non percorrere salite o discese ripide in modalità di guida

Nella modalità di guida non è consentito percorrere pendenze o discese superiori al valore specificato nella scheda tecnica, altrimenti sussiste il rischio di ribaltamento della sedia a rotelle.



Modifica del baricentro in modalità guida modificando il peso

Se in modalità guida (equilibrio) si raccoglie o si mette qualcosa di pesante nello zaino, ciò può compromettere l'equilibrio, la guida e la frenata della sedia a rotelle. Dovresti ricalibrare immediatamente il tuo baricentro (vedi sezione [Calibrare il centro di gravità \[43\]](#))

**Mantieni una distanza sufficiente dagli abissi**

Durante la guida, mantenere sempre una distanza sufficiente dai precipizi (come le scale) e dai bordi alti. Non accelerare mai bruscamente verso un abisso. Potresti sottovalutare lo spazio di frenata o potrebbe verificarsi un movimento inaspettato del dispositivo. C'è il rischio che tu possa cadere nel baratro e morire.

**Spegnimento automatico di emergenza se il dispositivo si muove in una direzione diversa da quella indicata dal joystick**

Può succedere che il dispositivo si muova lentamente in direzione opposta a quella impostata con il joystick, ad esempio a causa della mancanza di altezza da terra o di un baricentro regolato in modo errato (ad esempio se si vuole fermarsi su una rampa troppo ripida, ma i binari raggiungono il suolo sul retro). Viene emesso un avviso acustico (beep), che diventa sempre più veloce. Se si rilascia il joystick durante l'avviso, non succede nulla (il dispositivo continua a provare a fermarsi e potrebbe anche accelerare leggermente). Se si continua a tirare il joystick nella direzione opposta, al massimo dopo 5 secondi il dispositivo passa allo spegnimento di emergenza, si ferma bruscamente e passa automaticamente alla modalità parcheggio. Questo può essere molto difficile e in seguito potrebbe non essere più possibile avviare la modalità di guida (vedere anche la sezione [Arresto di emergenza \[66\]](#)). Prova a tornare in modalità parcheggio e poi a lasciare il posto in modalità cingolata. Se la superficie è troppo irregolare o non è possibile farlo, chiamare aiuto.

**Non guidare su tappeti a rulli**

Non viaggiare mai su tappeti mobili (scale mobili orizzontali) come quelli presenti nelle stazioni ferroviarie e negli aeroporti. Passando dal pavimento solido al nastro mobile la sedia a rotelle potrebbe ribaltarsi ad alta velocità!

**Indossare sempre una cintura addominale durante la guida**

Se la cintura addominale non viene indossata affatto o non viene indossata correttamente durante la guida, in caso di spegnimento dell'apparecchio in caso di emergenza possono verificarsi gravi lesioni poiché si potrebbe cadere dall'apparecchio.

**Non salire o scendere mai dal veicolo in modalità guida**

Utilizzare sempre la modalità parcheggio per salire e scendere dalla sedia a rotelle. Lo spostamento di peso durante il trasferimento o la discesa causerebbe un movimento incontrollabile della sedia a rotelle in modalità di guida e potresti ferire voi stessi o le persone circostanti.

**Non attivare la modalità guida senza una persona seduta**

La modalità di guida non deve essere attivata senza una persona seduta sulla sedia a rotelle. Poiché il baricentro cambia notevolmente in assenza di una persona, non è possibile garantire un comportamento di guida stabile.

**Il dispositivo o il joystick non devono essere toccati da terzi in modalità di guida**

Informare i terzi della tecnologia di autobilanciamento e chiedere loro di non toccare la sedia a rotelle o il joystick. A causa di disturbi esterni, la sedia a rotelle può compiere movimenti indesiderati o andare in arresto di emergenza. Quando possibile, proteggere il joystick da operazioni indesiderate da parte di terzi.

**Limitazione automatica della velocità massima**

La velocità massima può essere limitata automaticamente dal sistema a causa di batteria scarica o pendenze ripide.

5.5.1. AVVIO DELLA MODALITÀ DI GUIDA**Non avviare la modalità di guida in prossimità di un precipizio o di un ostacolo**

Avvia la modalità guida solo quando sei a una distanza sufficiente da ostacoli o scale. Quando si avvia la modalità di guida con un baricentro non calibrato correttamente, la sedia a rotelle potrebbe spostarsi in avanti o indietro.

1. Vai al menu e seleziona l'opzione Modalità di guida.
2. Rilascia il joystick o posizionalo al centro.
3. La transizione inizia automaticamente e i binari e il sistema di supporto si ritraggono.

**Centro di gravità troppo avanti o indietro**

Se la sedia a rotelle non riesce a trovare l'equilibrio, l'equilibrio si interromperà immediatamente. La console di controllo si illumina di rosso. Ciò è solitamente dovuto ad un baricentro mal regolato da parte della persona. Ciò può tuttavia accadere anche se un disturbo esterno colpisce la sedia a rotelle durante la transizione, il pavimento è troppo irregolare o l'utente si muove troppo sul dispositivo. Puoi scoprire come procedere in questo caso nella sezione [Riavvio dopo errore di bilanciamento \[59\]](#).



(a) Vista laterale

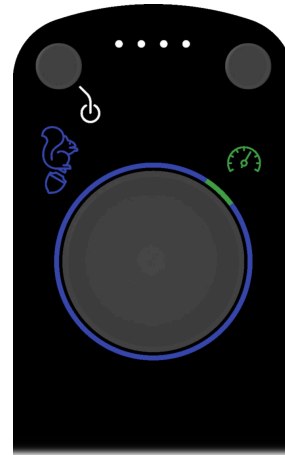

(b) Display sulla console di controllo

Figura 42. Modalità di guida

5.5.2. RIAVVIO DOPO ERRORE DI BILANCIAMENTO

Il dispositivo monitora vari parametri critici per la sicurezza durante il bilanciamento. In determinate circostanze, la sedia a rotelle potrebbe entrare in un arresto di emergenza e uscire automaticamente dalla modalità di guida. Successivamente l'anello LED si illumina di rosso (vedi). Per riattivare la modalità guida, procedi come segue:

1. Entra in modalità parcheggio: sezione [Seleziona la modalità parcheggio \[53\]](#).
2. Sulla console di comando si illuminano due animazioni di frecce gialle attorno al touchpad (vedere anche paragrafo [Richieste di interazione con l'utente \[41\]](#)). Spingere il joystick in avanti o indietro per tornare alla modalità parcheggio. Il processo può essere interrotto in qualsiasi momento rilasciando il joystick.
3. Riattivare la modalità guida



Figura 43. La console di controllo indica che è necessario spostare il joystick in avanti o indietro



Possibili cause di un errore di equilibratura

1. Baricentro troppo avanti/indietro (ad es. la sedia a rotelle si è spostata improvvisamente in avanti): regolare il baricentro (ad es. regolando l'inclinazione dello schienale, rimuovendo oggetti pesanti dallo zaino)
2. Centro di gravità non calibrato (comportamento generale inadeguato in fase di bilanciamento o frenata). Ricalibrare il baricentro (vedi par [Calibrare il centro di gravità \[43\]](#))
3. Superamento della velocità massima o della pendenza massima percorribile.
4. Errore di sistema

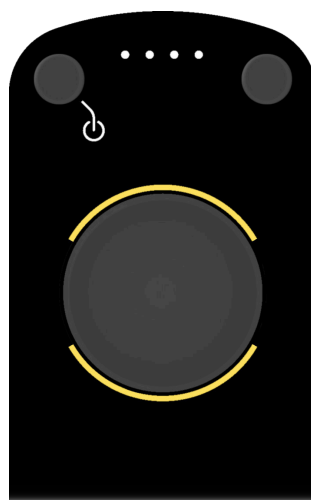
5.5.3. USCIRE DALLA MODALITÀ DI GUIDA



Non salire o scendere mai dal veicolo in modalità guida

Utilizzare sempre la modalità parcheggio per salire e scendere dalla sedia a rotelle. Lo spostamento di peso durante il trasferimento o la discesa causerebbe un movimento incontrollabile della sedia a rotelle in modalità di guida e potreste ferire voi stessi o le persone circostanti.



Fare attenzione su pavimenti irregolari o morbidi

Se il terreno è irregolare, soffice o disseminato di pietre grossolane o altri ostacoli, il passaggio può essere molto brusco e, nel peggiore dei casi, il dispositivo potrebbe ribaltarsi (ad esempio se il sistema di supporto cade in una buca). In tali situazioni, se possibile, evita di uscire dalla modalità di guida e cerca un posto più sicuro.



Pulsante di standby come arresto di emergenza

Puoi sempre tornare alla modalità parcheggio premendo il pulsante di standby. Tuttavia, si tratta di un arresto rapido, quindi la transizione può essere molto a scatti. Pertanto, utilizzare questo metodo solo in caso di emergenza (vedere la sezione [Arresto di emergenza \[66\]](#))

1. Entra in modalità parcheggio: sezione [Seleziona la modalità parcheggio \[53\]](#)
2. La transizione inizia automaticamente e i binari e il sistema di supporto si estendono. Se ci si trova in pendenza, la carrozzina tenta di estendere i supporti in modo diverso. Tuttavia può verificarsi un sussulto.

5.5.4. GUIDA IN SPAZI RISTRETTI



Prendere nota della distanza minima dagli oggetti solidi in modalità guida

Il mancato rispetto della distanza minima può provocare danni al dispositivo e l'intrappolamento degli arti. Guidare quindi con particolare attenzione negli spazi ristretti o utilizzare un'altra modalità per effettuare manovre precise.

Se sei in modalità guida in spazi ristretti, mantieni una distanza sufficiente dagli ostacoli solidi. A causa dei movimenti di equilibrio della sedia a rotelle, questa può muoversi inaspettatamente in

caso di spostamenti di peso o collisioni, ad esempio con terze persone o oggetti solidi. La console di comando e i poggiaiedi sono particolarmente esposti e possono rimanere intrappolati e danneggiati se non c'è spazio sufficiente. Scewo consiglia di mantenere le seguenti distanze minime dagli oggetti solidi in modalità guida:

- Lato: 25 cm
- Verso la parte anteriore: 50 cm
- Dietro: 25 cm

Se non è possibile mantenere la distanza minima, guidare con particolare cautela e, ove possibile, utilizzare la modalità parcheggio per poter manovrare il dispositivo con maggiore precisione.



Figura 44. Prestare particolare attenzione ai poggiaiedi e alla console di comando negli spazi ristretti

5.5.5. CURVE

Per ragioni di sicurezza, le curve non dovrebbero mai essere percorse a tutta velocità. Prima della curva, ridurre la velocità e guidare con prudenza lungo la curva, soprattutto su superfici sciolte come neve o ghiaia.

5.5.6. SUPERARE SOGLIE PIÙ PICCOLE

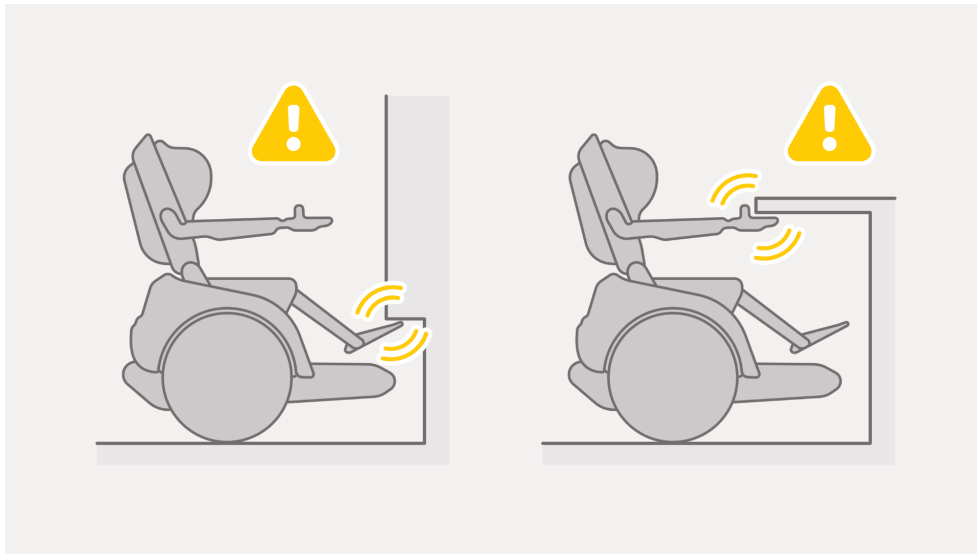

Attraversare sempre le soglie dritto

Non superare la soglia solo con una ruota, altrimenti la sedia a rotelle potrebbe ribaltarsi lateralmente! Superare gli ostacoli sempre con un angolo di 90° (vedi [Figura 45](#), «Le soglie possono essere superate solo con un angolo di 90°!» [62])



Figura 45. Le soglie possono essere superate solo con un angolo di 90°!



Assicurati di avere abbastanza spazio quando superi le soglie

Superando le soglie in modalità di guida, la sedia a rotelle può accelerare bruscamente per un breve periodo a causa dell'effetto frenante della soglia e avanzare. Assicurati di praticare questo comportamento prima di oltrepassare le soglie in aree ristrette (ad esempio se c'è un muro accanto a una soglia). Se non sei sicuro, utilizza la modalità caterpillar. Ciò consente di superare le soglie in modo molto controllato.

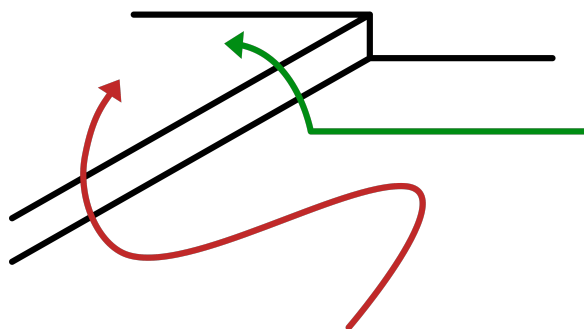

Soglie elevate

Se l'ostacolo è più alto di 50 mm ovvero, utilizzare la modalità scala o crawler per superarlo.

5.5.6.1. AUMENTARE SOGLIE PIÙ PICCOLE

Se devi superare ostacoli come i cordoli, tieni presente quanto segue:

1. Trova il punto in cui l'ostacolo è più basso.
2. Guidare dritto verso l'ostacolo e con una velocità di corsa ridotta (circa 3 km/h)
3. Immediatamente prima di raggiungere l'ostacolo: rilasciare per un attimo il joystick. Ciò significa che le punte dei bruchi vengono leggermente sollevate e l'altezza da terra aumenta, vedi [Figura 46, «Alzare le soglie: poco prima che la ruota principale raggiunga la soglia, il joystick dovrebbe essere portato brevemente in posizione centrale.»](#) [62].
4. Dopo aver superato l'ostacolo è possibile accelerare nuovamente immediatamente.
5. Quando si supera un ostacolo, può essere utile, se possibile, utilizzare la parte superiore del corpo per superarlo (inclinarsi leggermente in avanti).



Figura 46. Alzare le soglie: poco prima che la ruota principale raggiunga la soglia, il joystick dovrebbe essere portato brevemente in posizione centrale.

5.5.6.2. SOGLIE INFERIORI PIÙ PICCOLE

Se devi abbattere ostacoli come i marciapiedi, tieni presente quanto segue:

1. Trova il punto in cui l'ostacolo è più basso.
2. Guidare dritto e lentamente verso l'ostacolo.
3. Immediatamente prima di raggiungere l'ostacolo: rilascia per un attimo il joystick e lascia che la velocità rimanente ti spinga oltre l'ostacolo. Ciò garantisce la massima altezza da terra.
4. Dopo aver superato l'ostacolo è possibile accelerare nuovamente immediatamente.
5. Quando si scende da un ostacolo può essere utile, se possibile, utilizzare la parte superiore del corpo per superarlo (leggermente posteriore pendere). Ciò consente di ottimizzare ulteriormente l'altezza da terra.

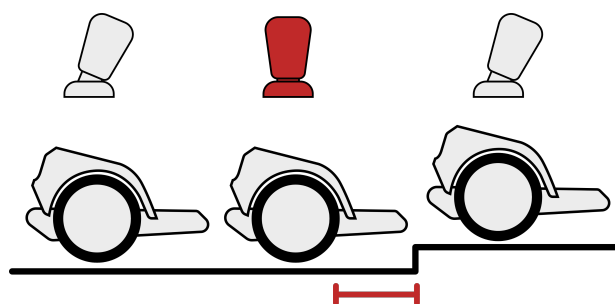
5.5.7. SALITE E DISCESE



Non sporgersi mai in avanti su un pendio

Non sporgersi mai in avanti in pendenza, soprattutto in frenata. Sedersi fermi sulla sedia a rotelle o appoggiarsi leggermente all'indietro (eventualmente abbassare lo schienale). Ciò garantisce la migliore altezza da terra possibile e quindi lo spazio di frenata più breve possibile.



Posizionare sempre il sollevatore del sedile completamente indietro su un pendio

Se si sposta in avanti il sollevamento del sedile, il baricentro viene spostato in avanti e lo spazio di frenata può essere notevolmente più lungo, soprattutto in pendenza. Pertanto, prima di affrontare le discese, portare sempre il sollevatore del sedile nella posizione più arretrata.



Abbassamento automatico del cingolo - Ridurre la velocità prima di affrontare una salita o una discesa

Se viaggi velocemente in piano, Scewo BRO abbassa automaticamente leggermente i cingoli. Se si guida velocemente in salita, i cingoli possono toccare il suolo nella parte anteriore e la sedia a rotelle si ferma molto rapidamente. Pertanto prima di ogni salita ridurre la velocità a meno di circa 4 km/h in modo che Scewo BRO tiri i cingoli completamente verso l'alto.



Il poggiatesta può entrare in collisione con il pavimento

Se il poggiatesta è stato impostato in una configurazione molto lunga, il poggiatesta potrebbe toccare il suolo su pendenze ripide e trascinarsi. Ciò può causare l'arresto improvviso della sedia a rotelle. Verificare che la pendenza non sia superiore a 6° e, se necessario, salire in modalità cingolata. Può anche essere utile inclinarsi leggermente in avanti o alzare leggermente l'angolazione del poggiatesta.



Quando il bruco raggiunge il suolo sui pendii

Può darsi che in caso di forti pendenze il bruco tocchi il suolo in avanti e la sedia a rotelle non riesca più ad accelerare o addirittura si muova lentamente all'indietro. In tal caso, è necessario girare di 90° rispetto al pendio e utilizzare la modalità cingolata per superare il pendio. Se hai ancora muscoli della parte superiore del corpo, puoi anche inclinarsi leggermente in avanti. Ciò aiuta ad aumentare l'altezza da terra. Ma nota la pendenza massima di 6° / 10.5 % in modalità guida.



Se non è più possibile frenare su una pendenza ripida, attivare un arresto di emergenza

Se si viaggia a velocità troppo elevata su una pendenza troppo ripida e non è più possibile frenare, premere immediatamente il pulsante di standby per attivare un arresto di emergenza (vedere paragrafo [Arresto di emergenza \[66\]](#)). Cerca di evitare questa situazione a tutti i costi. In circostanze sfortunate la sedia a rotelle può ribaltarsi!

Guida lungo i pendii in modalità lenta. È necessaria particolare cautela quando si scendono i pendii poiché la sedia a rotelle potrebbe aumentare la velocità. Se Scewo BRO si accorge che stai guidando in salita, i cingoli risalgono automaticamente. Le seguenti manovre, se non seguite, potrebbero provocare il ribaltamento della carrozzina o lesioni all'utilizzatore:

- Non effettuare mai una frenata di emergenza su una pendenza senza motivo.
- Non fare mai retromarcia in discesa.
- Non effettuare curve strette durante la guida in salita
- Non sporgersi mai in avanti con la parte superiore del corpo durante le discese.

Le pendenze ripide possono essere affrontate in modalità cingolata, vedere la sezione [Modalità bruco \[91\]](#).

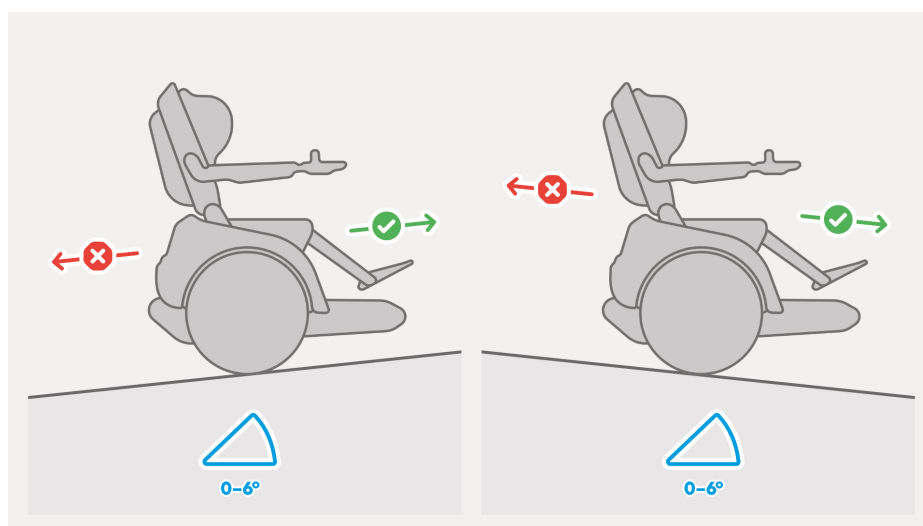

BRO può affrontare facilmente salite e discese poco profonde fino a 6° in modalità di guida. È importante salire guardando avanti e anche scendere guardando avanti.

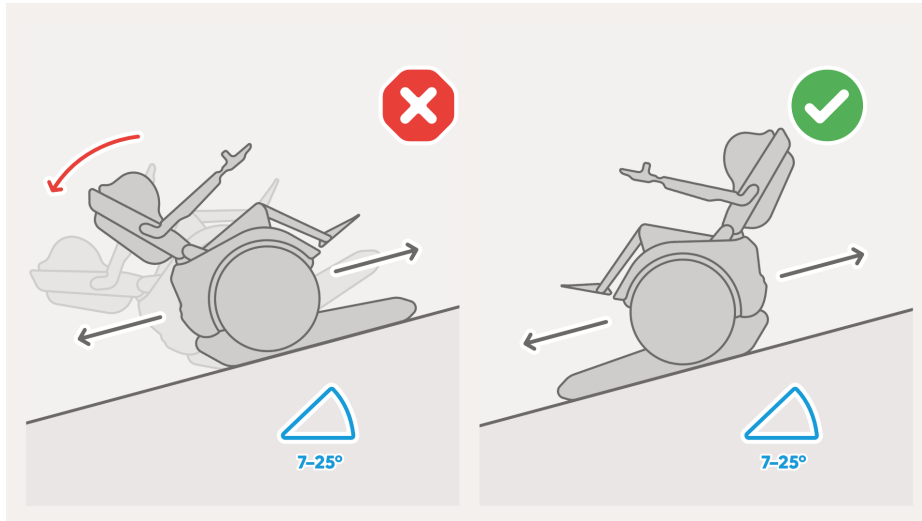

Le salite ripide e le discese superiori a 6° vengono percorse in modalità cingolata. Le piste devono essere percorse all'indietro in salita e in avanti in discesa.

Tabella 7. Salite e discese

5.5.8. GUIDA SU SUPERFICI DIVERSE

La sedia a rotelle può essere guidata in modalità guida su diverse superfici, ad esempio su neve, ghiaia o sabbia. Tuttavia è richiesta particolare cautela e si deve tenere presente quanto segue:

- Guidare sempre a passo lento su superfici insolite o irregolari.
- Non guidare su superfici dove la sedia a rotelle può affondare (ad esempio molta neve o sabbia molto soffice).
- Non guidare in aree profonde con acqua (più di 5 cm).
- Sulle superfici bagnate prestare sempre la massima attenzione e non guidare mai a velocità elevata, né effettuare sterzate brusche o frenare bruscamente, poiché le ruote potrebbero perdere aderenza.

5.5.9. MODALITÀ DI GUIDA CON BATTERIA SCARICA

Se la batteria è quasi scarica, l'indicatore della batteria inizia a lampeggiare in rosso. Ora puoi guidare per una distanza limitata. La velocità massima è limitata. Se la batteria raggiunge una tensione critica, la sedia a rotelle passa automaticamente alla modalità parcheggio e non è più possibile attivare la modalità di guida.

5.5.10. MOVIMENTI INATTESI DELLA SEDIA A ROTELLE

Se la sedia a rotelle si muove in modo inaspettato, rilasciare immediatamente il joystick per fermare la sedia a rotelle. In caso di emergenza, utilizzare il pulsante di standby per fermare la sedia a rotelle il più rapidamente possibile.

5.5.11. FRENATA D'EMERGENZA



Durante le frenate di emergenza inclinarsi all'indietro, mai in avanti

In caso di frenata d'emergenza appoggiarsi assolutamente al cuscino dello schienale e in nessun caso sporgersi in avanti. Se ti pieghi in avanti, lo spazio di frenata aumenta notevolmente! Se puoi, prova a piegarti all'indietro mentre freni.

Se devi frenare bruscamente, puoi tirare indietro il joystick o rilasciarlo (a seconda dell'impostazione 'Fast-Brake') (vedi [Impostazione del comportamento di frenata \[44\]](#)). Si noti che la sedia a rotelle tenta poi di ritrovare l'equilibrio con un movimento a scatti in avanti. Ecco perché fai questo tipo di frenata solo in caso di emergenza. È inoltre possibile premere brevemente il pulsante di standby per attivare la frenata di emergenza.

5.5.12. ARRESTO DI EMERGENZA



Utilizzare lo spegnimento di emergenza solo in caso di emergenza

Tieni presente che lo spegnimento di emergenza avviene all'improvviso e se non allacci la cintura di sicurezza potresti cadere dal dispositivo. La sedia a rotelle si inclina sui binari e potresti aver bisogno di aiuto per continuare a guidare.

Nella modalità di guida la sedia a rotelle monitora diversi parametri importanti per un funzionamento sicuro. Se il software rileva un valore critico, lo spegnimento di emergenza viene attivato automaticamente. L'arresto di emergenza può anche essere attivato in qualsiasi momento dall'utente premendo il pulsante di standby. Quando si disattiva la modalità di guida in caso di emergenza, si verifica quanto segue:

1. La sedia a rotelle si inclina all'indietro con la massima angolazione possibile per un breve periodo di tempo per frenare il più bruscamente possibile.
2. Allo stesso tempo, i cingoli e il sistema di supporto iniziano ad estendersi lentamente per ridurre al minimo l'angolo di ribaltamento durante lo spegnimento.
3. Il bilanciamento si disattiva e la sedia a rotelle si ribalta sui binari.
4. A seconda della velocità la sedia a rotelle può scivolare per un breve tratto sui binari e poi fermarsi.
5. La sedia a rotelle passa automaticamente alla modalità standby.

5.6. MODALITÀ SCALA

In modalità scala È possibile superare scale o altri ostacoli, come ad esempio i marciapiedi. Le scale e gli altri ostacoli vengono sempre sollevati all'indietro e abbassati in avanti. Quando la modalità scala è attivata, l'anello LED del pannello di controllo si illumina di viola. [Figura 47](#), «Sequenza di salita delle scale» [67] mostra le diverse fasi del processo di salita delle scale.



Figura 47. Sequenza di salita delle scale



Utilizzare solo scale adatte a BRO

Prima di salire le scale, controlla sempre se le scale sono adatte a BRO. Vedi in particolare la sezione [Scale non adatte](#) [80] quali scale non è consentito utilizzare. La guida su scale non adatte può provocare lesioni gravi e persino la morte!

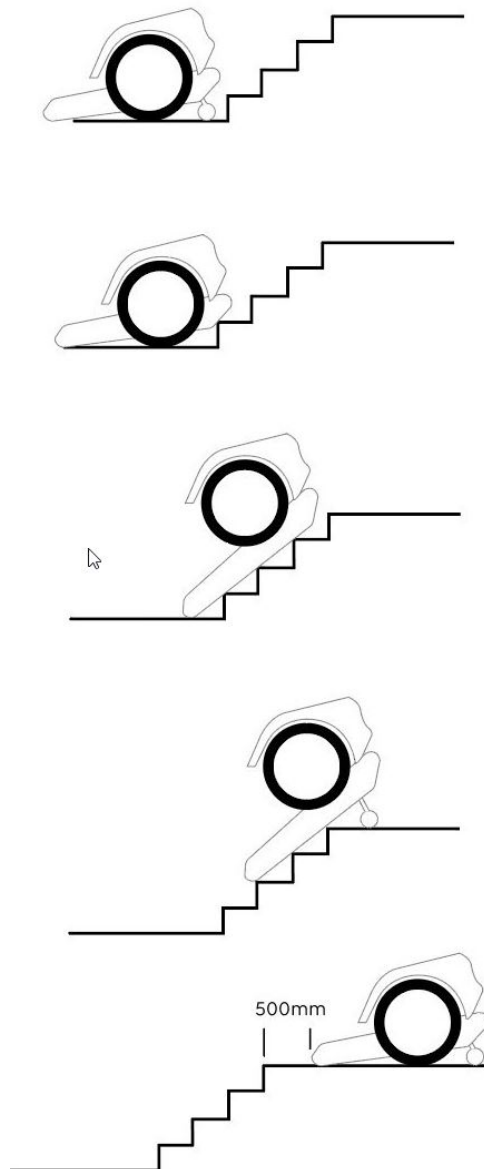
**Non sporgersi mai in avanti o alzarsi in modalità scala**

In modalità scala, non sporgersi mai in avanti né tentare di alzarsi o uscire. Sussiste il rischio che la sedia a rotelle si ribalti in avanti scendendo le scale o che voi possiate scivolare scendendo.

**Controllare lo stato dei binari**

Lo stato e la pulizia dei binari sono molto importanti affinché la sedia a rotelle possa funzionare in sicurezza sulle scale. Se i bruchi sono sporchi, oleosi o umidi, puliscili con acqua e un detergente delicato e poi lasciali asciugare. Se i cingoli sono usurati, fateli sostituire tempestivamente da un rivenditore Scewo.

**Evitare di salire le scale con la batteria scarica**

Se il livello della batteria è basso (l'indicatore della batteria lampeggia in rosso), non dovresti più salire le scale per non rimanere bloccato accidentalmente. La modalità scala rimane sempre disponibile, quindi puoi salire le scale finché la batteria non è completamente scarica. Tieni presente, tuttavia, che la sedia a rotelle rimarrà sulle scale e dovrai essere evacuato. Se possibile, è meglio scendere le scale anziché salire quando la batteria è scarica, poiché scendendo non viene utilizzata energia.

**Utilizzare la modalità scala solo sulle scale**

Non passare mai ad un'altra modalità sulle scale, anche se ciò è possibile a causa di un guasto nei comandi. Scegli sempre la modalità scala.

**Consigli per fare le scale**

1. Sali su un'ampia scalinata vicino a una delle due pareti. Ciò significa che i passanti possono superarti senza ostacoli.
2. Se non sei sicuro che una scala sia più ripida del numero massimo consentito di gradi, misurala con un'apposita app per smartphone. **Se non sei sicuro che le scale rientrino nei limiti consentiti, non salire le scale!**

5.6.1. SELEZIONA LA MODALITÀ SCALA

Per accedere alla modalità scala Per attivare procedere come segue:

1. Visualizza il menu.
2. Seleziona l'opzione Modalità scala (icona viola).
3. La sedia a rotelle è ora nella cosiddetta modalità "Stair Ready" e i sensori che rilevano l'inizio di una scala in discesa o in salita sono attivi.
4. Se si sposta il joystick a sinistra o a destra (area blu dell'anello LED), la sedia a rotelle passa automaticamente alla modalità di manovra (vedere anche la sezione [Modalità di manovra \[73\]](#)) e ruota sul posto.
5. Se si spinge il joystick in avanti (area viola dell'anello LED), la sedia a rotelle rileva se inizia una scala e attiva la transizione desiderata al momento giusto.



Figura 48. Visualizzazione della modalità scala sulla console di controllo



Scendere le scale solo in modalità scala

La modalità scala deve essere sempre attivata quando si salgono le scale. La sedia a rotelle non passa automaticamente alla modalità scala prima di salire le scale. Se ci si avvicina alle scale in una modalità diversa dalla modalità scala, ciò può essere pericoloso per la vita!

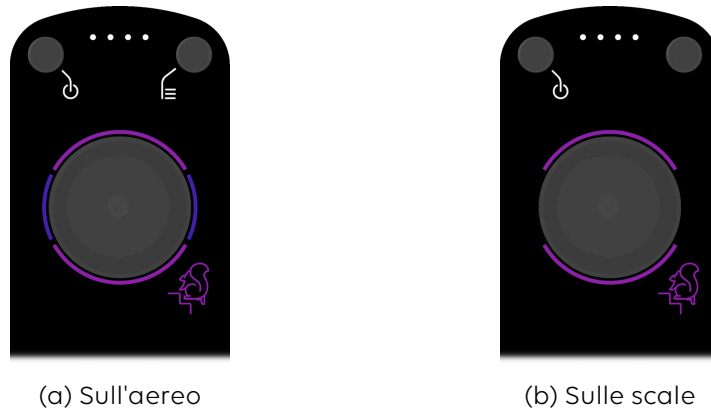

Mantenere una distanza dal bordo delle scale

Assicurarsi che la sedia a rotelle abbia sufficiente spazio **La distanza dal bordo delle scale è di almeno 50 centimetri** prima di passare dalla modalità scala alla modalità guida. Nella seguente situazione è necessario utilizzare la modalità di manovra (vedere la sezione [Modalità di manovra \[73\]](#)) girare la sedia a rotelle di 90° in modo da non poter mai scendere accidentalmente le scale in modalità guida:

- La distanza minima non può essere rispettata a causa dello spazio limitato, ad esempio se il livello superiore è troppo corto o se un oggetto blocca il percorso.



Figura 49. Attivare sempre la modalità guida o scala ad almeno 50 cm dal bordo superiore delle scale!



Non passare mai alla modalità scala se la punta del binario si estende oltre il bordo delle scale o dei gradini.

Quando si passa alla modalità scala, la punta del bruco deve trovarsi sempre davanti al bordo della scala o dei gradini.

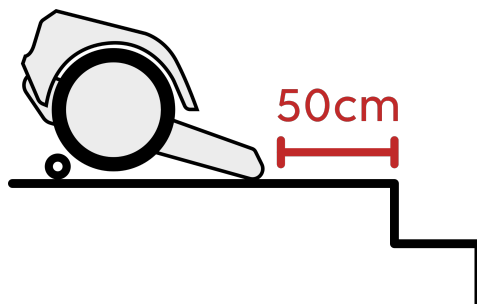

Figura 50. Attiva la modalità scala solo se la punta del bruco si trova davanti al bordo superiore della scala!



Non sporgersi mai in avanti o alzarsi in modalità scala

In modalità scala, non sporgersi mai in avanti né tentare di alzarsi o uscire. Sussiste il rischio che la sedia a rotelle si ribalti in avanti scendendo le scale o che voi possiate scivolare scendendo.

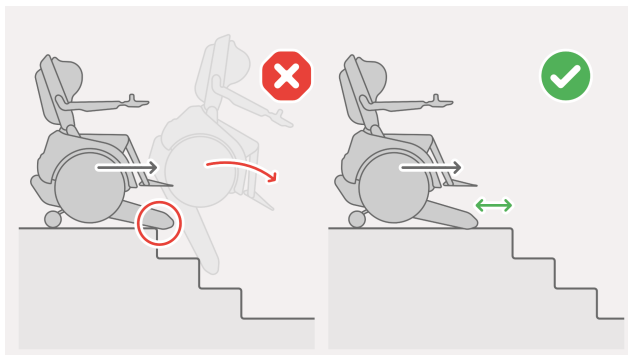

Utilizzare la modalità scala solo sulle scale

Non passare mai ad un'altra modalità sulle scale, anche se ciò è possibile a causa di un guasto nei comandi. Scegli sempre la modalità scala.

5.6.2. SALIRE UNA RAMPA DI SCALE



La sommità delle scale deve essere sempre monitorata dagli utenti

I sensori che rilevano la fine delle scale non funzionano in modo affidabile in tutte le circostanze. Sono progettati solo come sistema di assistenza. Anche se i sensori rilevano la fine della scala, il sistema potrebbe attivare il passaggio troppo tardi e farti cadere all'indietro!

Al più tardi quando il centro dell'asse della ruota ha raggiunto il bordo del gradino più alto (Figura 52, «Quando il centro dell'asse della ruota ha raggiunto il bordo del livello superiore, il passaggio al livello superiore deve essere attivato al più tardi manualmente!» [72]), il sistema di supporto dovrebbe essere esteso e l'indicatore di avviso dovrebbe diventare verde (Figura 53, «L'indicatore di allarme verde mostra che è stata rilevata la fine delle scale e che il sistema di supporto è stato esteso» [73]).

Se così non fosse, ora devi attivare la transizione manualmente! Vedi questa sezione [Attiva manualmente la fine delle scale.](#)

I seguenti fattori possono influenzare il funzionamento dei sensori:

1. Gocce di pioggia o sporco sui sensori
2. scale metalliche
3. Scale reticolari
4. Superficie del tappeto del livello superiore
5. Generalmente scale altamente riflettenti o trasparenti
6. Ostacoli fissi o mobili o muri vicini alla sommità delle scale (entro 1 metro)
7. Dietro la sedia a rotelle si trovano persone (ad es. passanti, bambini) o animali
8. Superficie del livello superiore strutturata o modellata (ad esempio finitrici o ghiaia)
9. Piccole soglie (ad es. soglie delle porte) o crepe nel pavimento del piano superiore

1. In modalità guida, guidare all'indietro fino a circa 15 centimetri dal primo gradino. Ove possibile, aiutarsi con la telecamera posteriore.
2. Passare alla modalità scala (vedi par [Seleziona la modalità scala \[68\]](#)).
3. Assicurati di stare dritto verso le scale (orientamento a 90°). In caso contrario, è possibile utilizzare la modalità di manovra (vedere la sezione [Modalità di manovra \[73\]](#)) modificare l'orientamento.
4. Ora è possibile tirare indietro il joystick per riportare la sedia a rotelle al primo gradino. Non appena raggiunto questo, BRO riconosce l'inizio delle scale e la sedia a rotelle sale le scale con i cingoli. L'inclinazione del sedile si adatta automaticamente alla pendenza e rimane orizzontale.
5. Muovi il joystick a sinistra o a destra per cambiare l'orientamento della sedia a rotelle sulle scale. Se l'angolo massimo viene superato, viene emesso un segnale e l'ulteriore rotazione viene interrotta. Dovresti utilizzare questa funzione solo se necessario, poiché i binari potrebbero cadere dalla guida se sali le scale in obliquo.
6. **Una volta raggiunta la fine delle scale è necessario monitorare se i sensori rilevano correttamente la fine. Non appena la sedia a rotelle ha esteso il sistema di supporto, l'indicatore di avvertimento si accende in verde (vedi Figura 53, «L'indicatore di allarme verde mostra che è stata rilevata la fine delle scale e che il sistema di supporto è stato esteso» [73]). Al più tardi quando il bordo del gradino più alto si trova al centro dell'asse della ruota (Figura 52, «Quando il centro dell'asse della ruota ha raggiunto il bordo del livello superiore, il passaggio al livello superiore deve essere attivato al più tardi manualmente!» [72]), è necessario attivare**

manualmente la transizione. Vedere la sezione 5.6.1 su come attivare manualmente la fine delle scale.

7. Non appena viene attivato il passaggio alla fine della scala (manualmente o automaticamente), il sistema di supporto si estende. Continuare a tirare indietro il joystick finché la sedia a rotelle non sarà nuovamente in piano sul pavimento.
8. Se segue immediatamente la scala successiva (ad es. su un pianerottolo intermedio), è meglio percorrere il breve tratto in piano direttamente in modalità scala.
9. Tornare indietro di 50 cm prima di tornare alla modalità di guida.



Mantenere una distanza dal bordo delle scale

Assicurarsi che la sedia a rotelle abbia sufficiente spazio. **La distanza dal bordo delle scale è di almeno 50 centimetri** prima di passare dalla modalità scala alla modalità guida. Nella seguente situazione è necessario utilizzare la modalità di manovra (vedere la sezione [Modalità di manovra \[73\]](#)) girare la sedia a rotelle di 90° in modo da non poter mai scendere accidentalmente le scale in modalità guida:

- La distanza minima non può essere rispettata a causa dello spazio limitato, ad esempio se il livello superiore è troppo corto o se un oggetto blocca il percorso.



Figura 51. Attivare sempre la modalità guida o scala ad almeno 50 cm dal bordo superiore delle scale!



Figura 52. Quando il centro dell'asse della ruota ha raggiunto il bordo del livello superiore, il passaggio al livello superiore deve essere attivato al più tardi manualmente!



Figura 53. L'indicatore di allarme verde mostra che è stata rilevata la fine delle scale e che il sistema di supporto è stato esteso

5.6.2.1. ATTIVA MANUALMENTE LA FINE DELLE SCALE

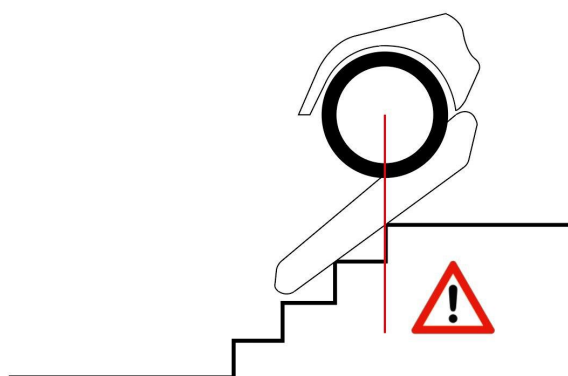
In determinate circostanze può succedere che i sensori non riconoscano correttamente o troppo tardi la fine della scala. In questo caso è possibile estendere manualmente il sistema di supporto. Questo processo sulle scale funziona in questo modo:

1. Ti trovi in cima o in fondo alle scale in modalità scala.
2. Visualizza il menu.
3. Seleziona l'opzione Modalità scala (icona viola).
4. La sedia a rotelle inizia ora la transizione verso il livello ed estende il sistema di supporto fino al suolo.
5. L'indicatore di avviso verde sulla console di controllo mostra che il sistema di supporto è esteso.
6. Spingere il joystick in una delle seguenti direzioni per completare la transizione:
 - **Tirare il joystick all'indietro** → Transizione in cima alle scale
 - **Spingi il joystick in avanti (in cima alle scale)** → Annulla la transizione in alto; Se spingi il joystick in avanti in cima alle scale, puoi annullare la transizione superiore e scendere nuovamente le scale. Se sali di nuovo, non dimenticare di attivare nuovamente manualmente la cima delle scale.
 - **Spingere il joystick in avanti** → Transizione in fondo alle scale

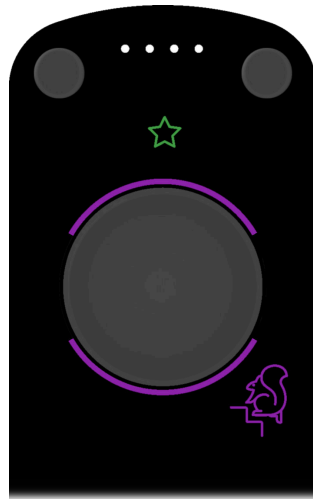
5.6.3. MODALITÀ DI MANOVRA



Nessun sensore attivo in modalità manovra

Quando la carrozzina gira non sono attivi sensori che rilevano ostacoli o sporgenze. Presta attenzione a ciò che ti circonda in modo da non scontrarti o schiantarti contro nulla. Se necessario, ripetere alcune volte i passaggi 2-4 per manovrare in sicurezza in spazi ristretti.

**Si consiglia di ruotare la sommità della scala di 90° in modalità di manovra**

Utilizza la modalità di manovra per girare di 90° sopra le scale prima di passare alla modalità di guida. In questo modo riduci al minimo il rischio di scendere le scale a causa di un errore di guida in modalità guida.

La modalità manovra si attiva automaticamente in modalità scala quando ci si trova su un livello (non sulle scale). Ti consente di girare su piattaforme strette o cambiare il tuo orientamento su una scala:

1. Assicurati di essere in modalità scala e su un livello. L'anello LED si illumina di viola davanti e dietro e di blu-viola a sinistra e a destra.
2. Spingere il joystick a sinistra o a destra → La sedia a rotelle si abbassa sulle ruote principali in una posizione leggermente inclinata all'indietro e inizia a ruotare sul posto.
3. Una volta allineato correttamente, terminare la rotazione rilasciando il joystick.
4. Per spostarsi nuovamente in avanti o indietro, spingere il joystick in avanti o all'indietro → La sedia a rotelle si solleverà leggermente automaticamente in modo che i cingoli tocchino il suolo e le ruote principali siano sollevate da terra.
5. Ora puoi affrontare la scalinata successiva o passare alla modalità guida.

5.6.4. SCENDENDO UNA RAMPA DI SCALE**Scendere le scale solo in modalità scala**

La modalità scala deve essere sempre attivata quando si salgono le scale. La sedia a rotelle non passa automaticamente alla modalità scala prima di salire le scale. Se ci si avvicina alle scale in una modalità diversa dalla modalità scala, ciò può essere pericoloso per la vita!

**Proseguire sempre dritto verso le scale**

L'accesso al pianerottolo deve essere sempre dritto (angolo di 90°) e la salita delle scale non deve essere iniziata ad angolo.



Mantenere una distanza dal bordo delle scale

Assicurarsi che la sedia a rotelle abbia sufficiente spazio **La distanza dal bordo delle scale è di almeno 50 centimetri** prima di passare dalla modalità scala alla modalità guida. Nella seguente situazione è necessario utilizzare la modalità di manovra (vedere la sezione [Modalità di manovra \[73\]](#)) girare la sedia a rotelle di 90° in modo da non poter mai scendere accidentalmente le scale in modalità guida:

- La distanza minima non può essere rispettata a causa dello spazio limitato, ad esempio se il livello superiore è troppo corto o se un oggetto blocca il percorso.



Figura 54. Attivare sempre la modalità guida o scala ad almeno 50 cm dal bordo superiore delle scale!

1. In modalità guida, guidare fino a 50 centimetri davanti al primo spigolo delle scale.
2. Passare alla modalità scala (vedi par [Selezione la modalità scala \[68\]](#)) → l'anello LED ora si illumina di viola (vedi [Selezione la modalità scala \[69\]](#)).
3. Se la modalità scala è attiva, è possibile spostare il joystick in avanti in modo che la sedia a rotelle si sposti fino al primo gradino. Appena raggiunto questo, riconosce l'inizio delle scale e la sedia a rotelle scende le scale con i cingoli. L'inclinazione del sedile si adatta automaticamente alla pendenza e rimane orizzontale.

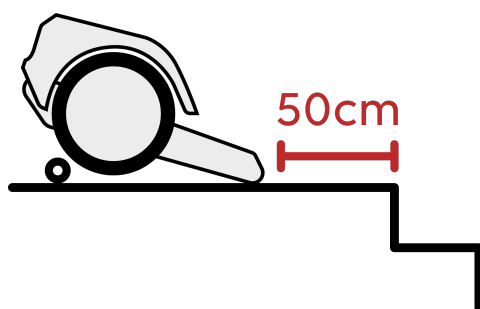

Controllare se il bordo del gradino più alto è stato rilevato correttamente

BRO si alza dopo aver riconosciuto il gradino più alto delle scale. Pertanto, l'angolo dei bruchi si avvicina alla pendenza delle scale. In rari casi può succedere che l'inizio delle scale venga riconosciuto troppo presto. È quindi molto importante assicurarsi che BRO si adatti alla scala solo una volta raggiunto il primo gradino. Ecco una situazione di esempio:

- C'è un piccolo pianerottolo davanti al primo gradino. Il bordo di questo piccolo pianerottolo può essere erroneamente riconosciuto come l'inizio delle scale. Se continui a guidare in questo caso, l'angolo dei binari non si adatterà alla pendenza delle scale reali. Eseguire il backup e iniziare nuovamente la transizione delle scale. Ad esempio, puoi superare il piccolo gradino in modalità bruco e poi passare alla modalità scala.

4. Muovi il joystick a sinistra o a destra per cambiare l'orientamento della sedia a rotelle sulle scale. Se l'angolo massimo viene superato, viene emesso un segnale e l'ulteriore rotazione viene interrotta. Utilizzare questa funzione solo se necessario, poiché durante la salita obliqua delle scale i binari potrebbero cadere dalla guida.
5. Continuare a guidare alla fine delle scale fino a quando la sedia a rotelle non sarà completamente sul pavimento. Alla fine delle scale, il sistema di supporto si estende automaticamente e appare l'indicatore di avviso verde. Se BRO non estende automaticamente il sistema di supporto, è possibile anche azionare manualmente la fine della scala (vedi [Salire una rampa](#)

di scale [71]). Continuare a spingere il joystick in avanti finché la sedia a rotelle non è nuovamente in piano sul pavimento e l'indicatore verde scompare.

Non appena ciò accade, puoi tornare alla modalità di guida.

6. Se segue immediatamente la scala successiva (ad es. su un pianerottolo intermedio), è meglio percorrere il breve tratto in piano direttamente in modalità scala.



Figura 55. L'indicatore di allarme verde mostra che è stata rilevata la fine delle scale e che il sistema di supporto è stato esteso. Se continui a guidare in avanti, l'indicatore verde dei suggerimenti scompare. Ora sei sufficientemente lontano dalle scale e puoi passare alla modalità guida.

5.6.5. ASSISTENTE ALLE SCALE

L'assistente scale ti consente di salire le scale direttamente. L'allineamento automatico di BRO ti assicura di stare sempre dritto sulle scale. Anche se sposti leggermente il joystick da un lato, BRO rimane dritto.

L'assistente per le scale può essere attivato e disattivato nelle impostazioni dell'app. Non appena si seleziona la modalità scala, l'assistente viene attivato. Lo potete riconoscere dal simbolo della scala blu nella parte superiore dello schermo tra il clacson e la telecamera di retromarcia.

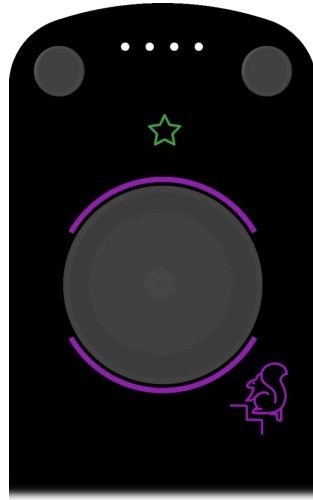
Se si sposta bruscamente il joystick a destra o a sinistra, l'assistente scale viene disattivato. Il simbolo delle scale ora si illumina di nero e si sente un suono ovattato. BRO ora consente di regolare a piacimento l'allineamento sulle scale fino al blocco di sicurezza e quindi di sterzare sulle scale.

La prossima volta che si passa alla modalità scala, l'assistente scale sarà nuovamente attivo. Se non desideri utilizzare questa funzione, puoi disattivarla permanentemente nelle impostazioni dell'app.



(a) Assistente alle scale attivato

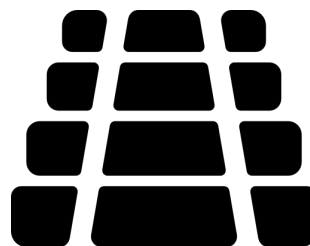

(b) Assistente alle scale disattivato

Figura 56. Assistente alle scale

5.6.6. SCALE ADATTE

Scewo BRO è adatto alla maggior parte delle scale diritte e asciutte. Se non sei sicuro che le scale siano adatte, prova sempre a salire prima dal basso. **mai dall'alto!** Quando la carrozzina ha salito completamente i primi due gradini (il binario non tocca più il livello inferiore), scuotere il dispositivo con la massima forza per verificarne stabilità e aderenza. Se ciò non vi è possibile, chiedete ad una terza persona di scuotere vigorosamente la carrozzina. Se non sei ancora sicuro, prendi le scale **non**.



Figura 57. Le scale a L possono essere utilizzate senza problemi (attenzione alla dimensione minima dei pianerottoli d'angolo sottostanti). Dati tecnici [129]).



Figura 58. È possibile utilizzare scale con pendenza fino a 36°

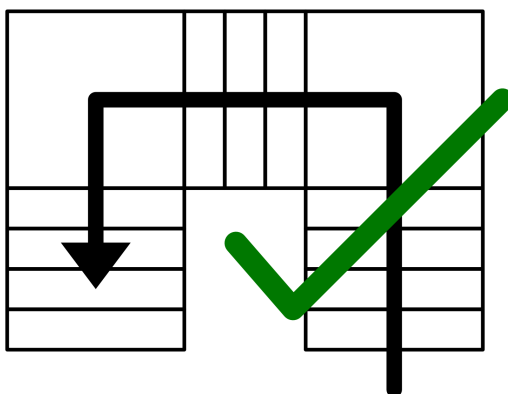

Utilizzare solo scale adatte a BRO

Prima di salire le scale, controlla sempre se le scale sono adatte a BRO. Vedi in particolare la sezione [Scale non adatte \[80\]](#) quali scale non è consentito utilizzare. La guida su scale non adatte può provocare lesioni gravi e persino la morte!

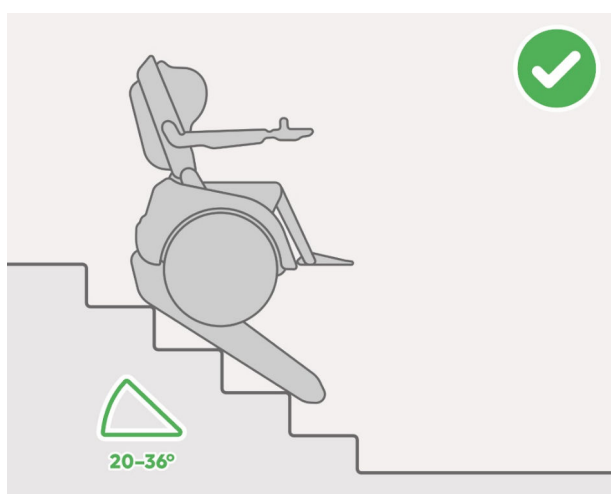

Prestare attenzione alla pendenza massima delle scale

Non salire mai scale di cui non si è sicuri rientrano nella pendenza massima consentita (vedi capitolo [Dati tecnici \[129\]](#)). In caso di dubbi, non avvicinarsi mai ad una scala dall'alto ma sempre dal basso. Misura la pendenza con un'app per smartphone o un altro dispositivo di misurazione. Quindi testare la trazione e la stabilità muovendosi vigorosamente dopo aver salito i primi 2 gradini.



Prestare attenzione alla capacità di carico massima delle scale

Tu e la tua sedia a rotelle pesate molto più di una singola persona. Pertanto, chiarire sempre se le scale sono progettate e adatte al peso totale della sedia a rotelle e dell'utente. Le scale potrebbero crollare sotto un carico eccessivo.



Sono possibili danni ai bordi delle scale

A causa del maggiore carico sui bordi dei cingoli, le scale potrebbero danneggiarsi. È quindi importante chiarire in anticipo se le scale possono sopportare il carico o se potrebbero essere necessarie misure di protezione (come ad esempio la protezione dei bordi sulle scale). Per essere preparati a tutte le eventualità, vi consigliamo di stipulare un'assicurazione di responsabilità civile privata.

5.6.7. SCALE DA SALIRE CON CAUTELA

Riconoscere la fine delle scale troppo presto

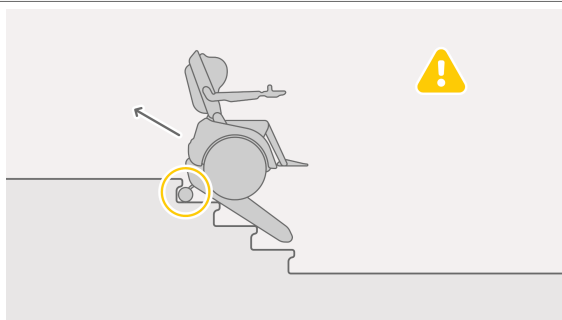

Se la parte superiore di una scala con sporgenza viene rilevata troppo presto, il sistema di supporto può bloccarsi. Se ciò accade, spegni un po' e riprova. Se il sistema di supporto si estende nuovamente troppo presto, sarà necessario scendere le scale (vedi [Misconoscimento della fine delle scale al centro delle scale \[87\]](#)).

Scendendo una scala con ultimo gradino basso

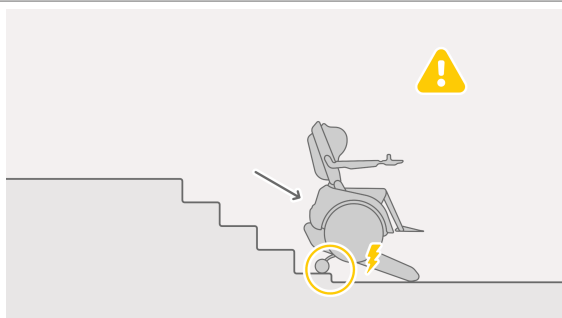

Scendendo una scala con ultimo gradino basso

BRO rileva la fine delle scale un gradino troppo presto ed estende il sistema di supporto. Se continui a guidare, il sistema di supporto scivolerà giù dal gradino e avvertirai uno shock. Per evitare ciò, passa a questo qui [Modalità bruco \[91\]](#) guidare dall'ultima tappa.



Fare attenzione quando si scendono le scale con gradini bassi e in basso

Ci sono scale con un gradino basso ed inferiore. Durante la discesa di tali scale può succedere che la fine della scala non venga riconosciuta correttamente e che il sistema di supporto si fermi sul gradino più basso (cioè si estenda). Non abbassare mai il gradino più basso con il sistema di supporto esteso! Il forte impatto potrebbe causare la rottura del sistema di supporto e causare la caduta all'indietro sulle scale e il ferimento. Utilizzare la modalità traccia o la modalità guida per allontanarsi dal gradino più basso.

Salire una scala con primo gradino basso

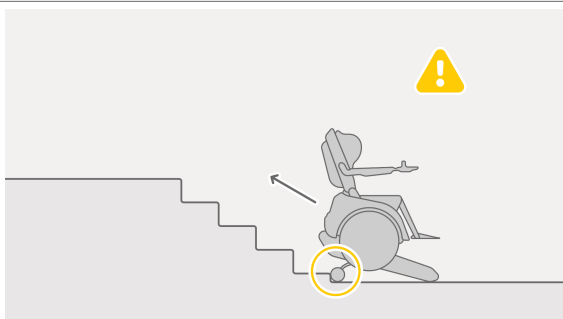

In modalità scala i binari non fanno presa perché il primo gradino è troppo profondo. Passa a [Modalità bruco \[91\]](#) per salire al primo livello. BRO riconosce automaticamente i gradini aggiuntivi e passa alla modalità scala.

Scale piane

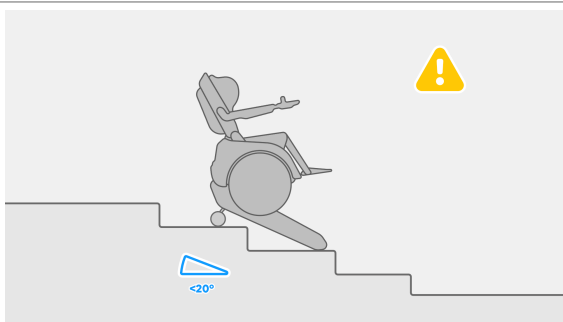

BRO può salire scale con una pendenza pari o superiore a 20° . È importante che le tracce di BRO poggino idealmente su almeno due gradini contemporaneamente. Può succedere che scendendo le scale piane BRO, il sistema di supporto non si ritiri in tempo e si cada dal gradino con il sistema di supporto. Quando si salgono scale piane, può verificarsi un momento di ribaltamento all'indietro [ATS \[89\]](#) è causato. Se la profondità del gradino è sufficientemente lunga, è possibile utilizzare anche le scale piane [Fasi individuali \[84\]](#) guidare.

Scale con moquette

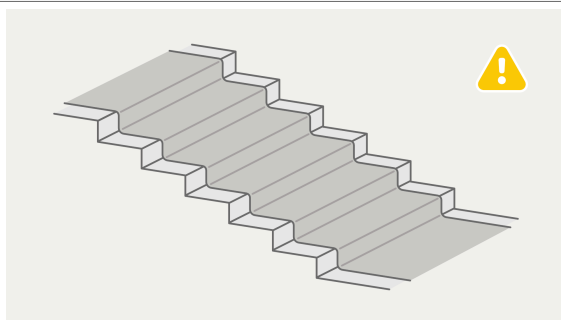

Fare attenzione quando si utilizzano scale con moquette. È importante verificare se il tappeto è attaccato alle scale in modo sufficiente per sopportare il carico. C'è il rischio che il tappeto si stacchi e BRO inizi a scivolare. Inoltre, sulle scale con moquette, la fine della scala dovrebbe essere monitorata particolarmente bene per garantire che BRO rilevi in modo affidabile la fine nonostante la superficie.



Fare attenzione alle scale con moquette

Le scale sono parzialmente ricoperte da moquette. Il tappeto viene incollato al piano di appoggio o comunque fissato meccanicamente. Prima di salire le scale con moquette, verificare sempre se il collegamento moquette-scala è sufficientemente robusto da sopportare i maggiori carichi posti dal montascale. Altrimenti potrebbe succedere che il tappeto si stacchi dal piano di appoggio e tu e il tappeto scivoliate giù per le scale in modo incontrollabile. Questo può essere pericoloso per la vita. È necessario verificarlo attentamente, soprattutto in caso di installazioni temporanee (ad esempio durante una fiera o un concerto).

Salire sempre le scale ad angolo retto rispetto ai bordi dei gradini

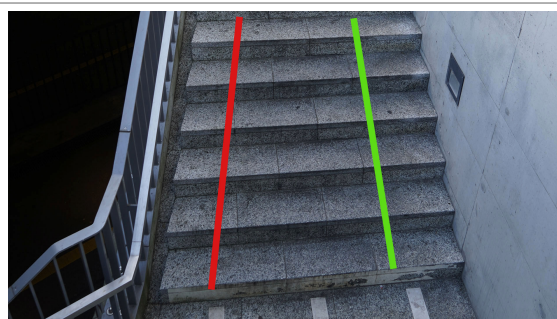
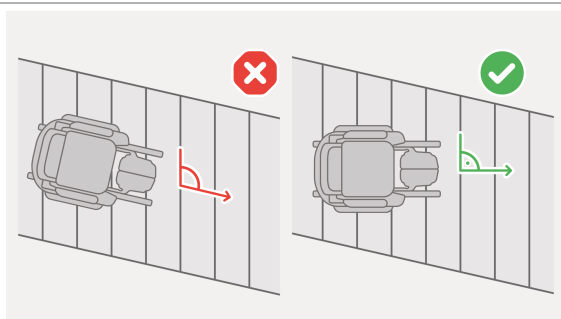

È importante stare sempre ad angolo retto rispetto ai gradini con BRO, il che non significa sempre che si guida parallelamente alle scale.

5.6.7.1. RIMANERE BLOCCATO SULLE SCALE

Se rimani bloccato sulle scale, ovvero se la batteria della sedia a rotelle si esaurisce improvvisamente o si verifica un altro problema e la sedia a rotelle non può più essere utilizzata, procedi come nella sezione [Operazione manuale di emergenza \(operazione di spinta\)](#) [102] descritto. In caso di dubbi, chiama aiuto!

5.6.8. SCALE NON ADATTE

Per le scale successive Scewo BRO non è adatto. Evita di salire scale così pericolose:

1. Scale a chiocciola
2. Scale mobili
3. Scale metalliche umide o bagnate
4. Scale umide o bagnate con bordi fortemente arrotondati
5. Scale coperte di neve o ghiaccio
6. Scale con portata ridotta inferiore a 300 kg
7. Scale con [pece](#) [82] al di fuori delle specifiche consentite (vedi [Dati tecnici](#) [129])
8. Scale con gradini di diverse altezze e pendenze variabili
9. Scale con pianerottolo più piccolo di quello sottostante [Dati tecnici](#) [129] È specificata la "dimensione minima della piattaforma".

Scala con pendenza prima del primo gradino

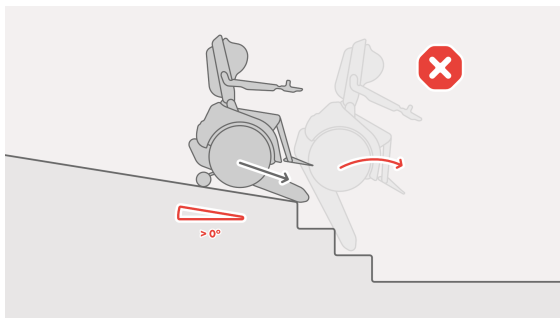

Se prima dell'inizio delle scale è presente una pendenza dall'alto, la pendenza delle scale potrebbe essere misurata in modo errato. BRO potrebbe ribaltarsi in avanti.

Scala con piano superiore o inferiore inclinato

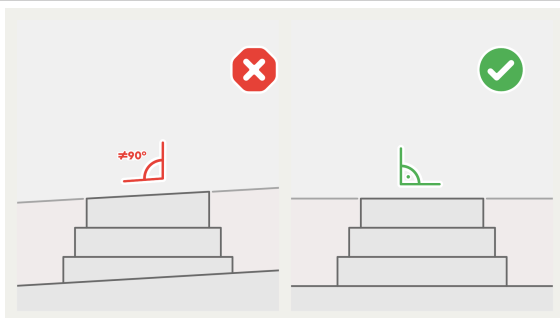

Se il livello superiore o inferiore di una scala è inclinato, BRO rifiuterà il passaggio. Quindi potrebbe darsi che tu sia bloccato in questa situazione e non possa più né salire né scendere. Si tenga presente che entrambi i piani sono sempre inclinati di 0°.

Piste e superfici scivolose

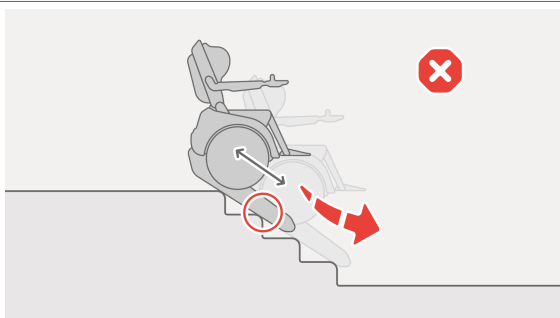

BRO può scivolare sulle scale in queste condizioni: binari bagnati, sporchi o usurati, gradini umidi (anche coperti di neve o ghiaccio) soprattutto con bordi arrotondati, scale con moquette allentata.



Non guidare sulle scale se i binari o le superfici sono scivolose

Non salire mai le scale dove non si è sicuri che la trazione dei binari sia sufficiente per salire in sicurezza. Potresti scivolare ad alta velocità dalle scale e ferire te stesso o terzi! I fattori che influenzano in modo significativo la trazione sono:

1. Piste umide (ad esempio dopo aver guidato (in modalità equilibratura) sotto la pioggia o la neve)
2. Scale con gradini di altezza variabile (soprattutto scale che diventano più ripide man mano che si scende)
3. Piste sporche (ad esempio dopo aver guidato su ghiaia, fango o superfici oleose)
4. Cingoli molto usurati
5. Bordi delle scale arrotondati
6. Scale umide
7. Scale in pietra umide e finemente macinate (ad esempio marmo o cemento a vista)
8. Scale di legno umide
9. Scale arrotondate e molto usurate
10. Scale metalliche umide
11. Tappeto
12. Neve o ghiaccio sulle scale

Se non sei sicuro che la superficie di una scala fornisca sufficiente trazione, non salire su queste scale!

Scale con bordi fortemente arrotondati

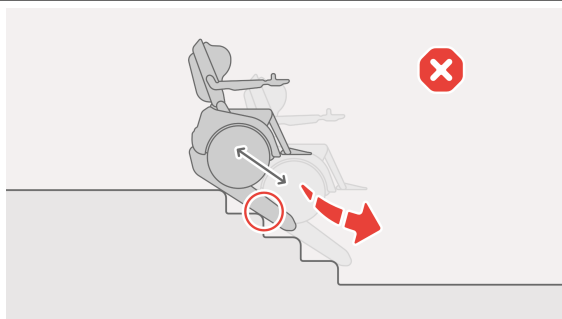

Le scale con bordi nettamente arrotondati possono essere scivolose. Soprattutto se le scale sono realizzate in materiale che non permette ai bruchi una buona presa, come ad esempio legno o marmo.

Scale troppo ripide

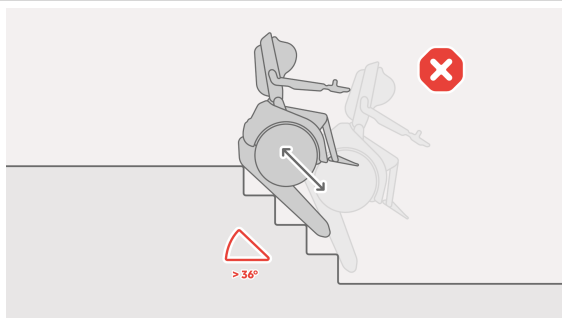

Scale troppo ripide

Le scale con una pendenza superiore a 36° sono troppo ripide per BRO. Le scale nella foto a destra hanno una pendenza di 39°. Potresti cadere dalle scale. La maggior parte delle scale hanno una pendenza di circa 30°. Assicurati di prestare attenzione al messaggio sull'app e sulla console di controllo.

Salire le scale con gradini di altezza variabile

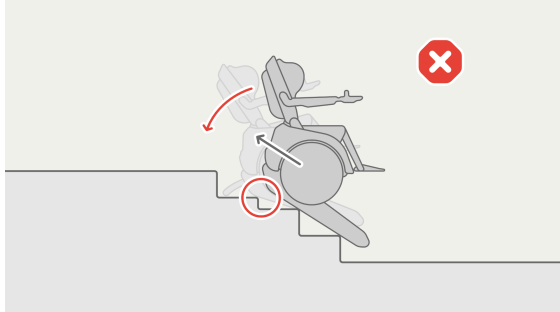

Sulle scale che diventano più piatte man mano che si sale, BRO si inclina all'indietro e così via [Sistema antiribaltamento \(ATS\) \[89\]](#) è causato.

Scendi le scale con gradini di altezza variabile

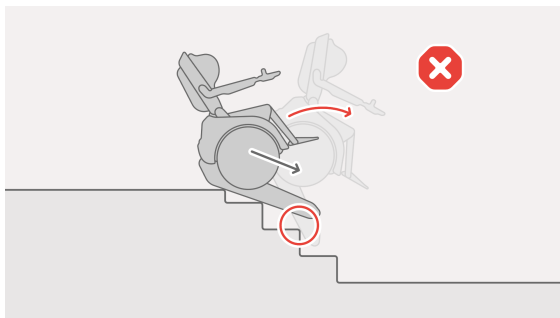

Sulle scale che diventano più ripide verso il basso, BRO può ribaltarsi in avanti durante la discesa.

⊗ Non utilizzare scale con gradini di altezza variabile

Le scale con gradini di altezza variabile possono essere particolarmente difficili in discesa (**quando le scale diventano più ripide** - anche se si tratta del gradino più alto, che è meno alto dei successivi) può essere pericoloso. Non salire le scale in quel modo! Nel peggiore dei casi potresti ribaltarti e ferirti gravemente!

Scale a forma di U

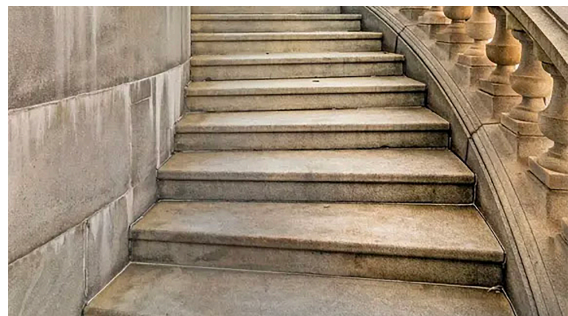
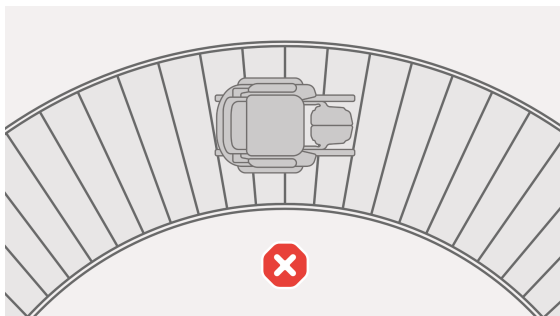

Sfortunatamente, BRO non può guidare scale a chiocciola e a forma di U.

Scale mobili

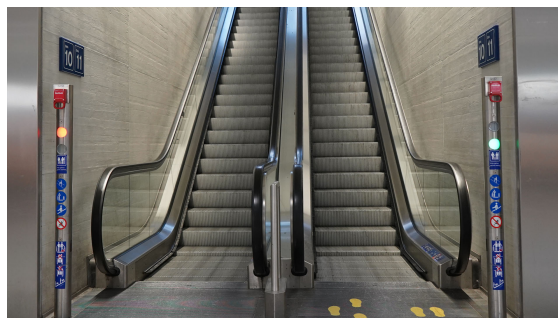
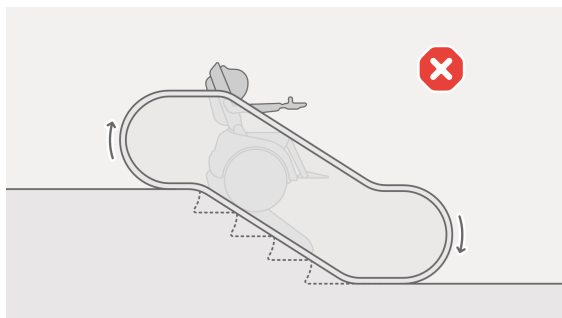

Il rilevamento delle scale e il cambio di modalità non funzionano abbastanza velocemente sulla scala mobile.



Sono vietati gli ostacoli molto alti!

Pianerottoli e altri ostacoli che superano l'altezza massima specificata dell'ostacolo (vedere, [Dati tecnici \[129\]](#)), non deve mai essere superato!



Figura 59. Ostacoli troppo alti per BRO

5.6.9. FASI INDIVIDUALI

È possibile superare anche singoli gradini in modalità scala, purché non siano più alti di quanto specificato nella scheda tecnica alla voce "Gradino singolo" (vedi [Dati tecnici \[129\]](#)). Per fare ciò, procedere come segue:

5.6.9.1. CHIUDI UN SINGOLO LIVELLO

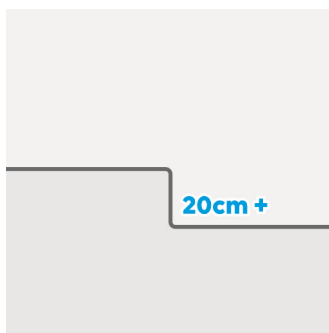

Mantenere una distanza sufficiente dalla cima delle scale, soprattutto sui pendii

Se davanti al pianerottolo c'è una pendenza tenere presente che lo spazio di frenata è più lungo e mantenere una distanza maggiore dal pianerottolo.



Monitorare manualmente l'estremità inferiore del gradino

Con i tacchi alti il rilevamento della fine del gradino non sempre funziona in modo affidabile. È possibile che il sistema di supporto non venga prolungato in tempo e che la sedia a rotelle cada improvvisamente dal gradino. Potresti ferirti. Le forze elevate possono anche danneggiare la sedia a rotelle, rendendone necessaria la riparazione. **Controllare quindi sempre se la fine del passo è stata riconosciuta correttamente. In caso contrario, attivare manualmente la posizione di parcheggio prima che la parte posteriore (in pendenza) del bruco scivoli dal gradino.**

1. In modalità guida, guida fino a 50 centimetri dal gradino.
2. Passa alla modalità scala.
3. Se la modalità scala è attiva, è possibile spostare il joystick in avanti in modo che la sedia a rotelle si sposti fino all'inizio delle scale. Appena lo raggiunge riconosce il bordo e la carrozzina scende il gradino con i cingoli.
4. Osservare se l'estremità inferiore del gradino è stata riconosciuta correttamente. In caso contrario è possibile anche attivare manualmente la fine della scala e poi spingere il joystick in avanti (vedi ???).
5. Proseguire alla fine del gradino finché la carrozzina non è completamente a terra e i binari posteriori non toccano più il pianerottolo. Non appena la spia verde sulla console di comando si spegne, è possibile passare alla modalità di guida.
6. Se il passo successivo segue immediatamente (ad esempio su un pianerottolo intermedio), è meglio percorrere il breve tratto in piano direttamente in modalità scala.

5.6.9.2. SALI DI UN UNICO LIVELLO

Procedere come per le scale (vedi [Salire una rampa di scale \[71\]](#)) e osservare se la parte superiore del gradino è stata identificata correttamente.



Usando la modalità caterpillar per quello Altoguidare livelli singoli e bassi

Se sollevare un singolo gradino basso in modalità scala non funziona, prova a farlo in modalità crawler. Vedere la sezione [Modalità bruco \[91\]](#).

Per spegnere un singolo livello utilizzare sempre il comando [Modalità scala](#).

5.6.9.3. ESEMPI QUOTIDIANI DI PASSAGGI

Puoi trovare esempi di diverse fasi della vita quotidiana con istruzioni aggiuntive qui [Singoli gradini e soglie](#).

5.6.10. SENSORI FINE SCALA



Figura 60. Sensori fine scala



Fare attenzione ai sensori fine scala disattivati o difettosi

In modalità scala, se uno o più indicatori di errore sul pannello di controllo lampeggiano o si accendono in rosso (vedi [Figura 61, «Visualizzazione dell'errore del sensore sulla console di controllo quando si salgono le scale» \[86\]](#)), un sensore è guasto oppure è stato disattivato. Ispezionare il sensore e pulirlo se necessario. Spegnere il sensore solo se le scale sono altrimenti assolutamente impossibili da percorrere. Se uno o più sensori sono difettosi, prestare particolare attenzione a terminare correttamente e manualmente la modalità scala una volta arrivati in cima alle scale e far riparare i sensori il prima possibile.

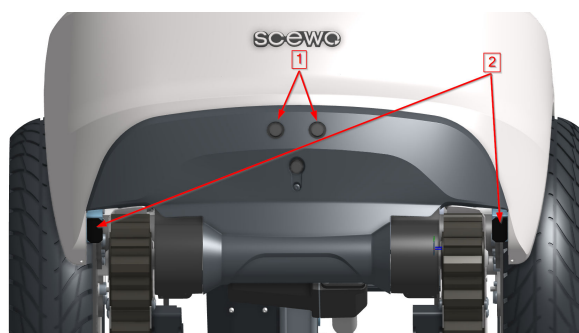
La sedia a rotelle è dotata di due diversi tipi di sensori nella parte posteriore attrezzata per riconoscere la fine di una scala. Ciascun tipo di sensore è presente due volte. La fine della scala viene segnalata dai seguenti sensori:

1. **Sensori a ultrasuoni (lungo raggio):** Due sensori a ultrasuoni misurano la distanza a ritroso fino al passo successivo.
2. **Sensori a infrarossi (distanza ravvicinata):** Due sensori di distanza misurano l'altezza della sedia a rotelle dal suolo.

Se si verifica un errore del sensore o una disattivazione manuale, sulla console di comando in modalità scale verrà visualizzato un messaggio di errore in rosso (vedi [Figura 61, «Visualizzazione dell'errore del sensore sulla console di controllo quando si salgono le scale» \[86\]](#)).



Figura 61. Visualizzazione dell'errore del sensore sulla console di controllo quando si salgono le scale



Disattivare i sensori fine scala (sconsigliato)

È possibile disattivare i sensori nell'app (sensori a ultrasuoni e infrarossi separatamente). Questo può essere utile se questi sono difettosi e devi comunque salire le scale. Ma poi fai molta attenzione e assicurati che la transizione superiore sia attivata correttamente. Scewo consiglia di non spegnere mai i sensori. Vedi anche la sezione [Misconoscimento della fine delle scale al centro delle scale \[87\]](#) cosa fare se la fine delle scale viene riconosciuta troppo presto.

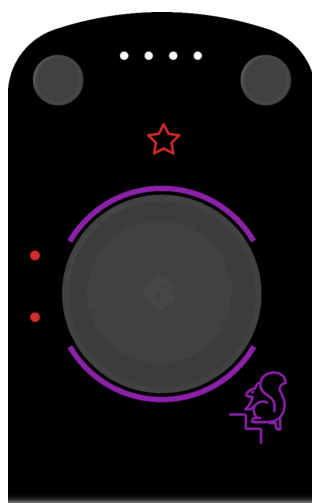
5.6.11. MISCONOSCIMENTO DELLA FINE DELLE SCALE AL CENTRO DELLE SCALE



Figura 62. Falso rilevamento in mezzo alle scale

Può succedere che i sensori riconoscano troppo presto la fine della scala e che il sistema di supporto si estenda al centro della scala (Figura 5.22 [87]). Quando si riparte, i sensori riconoscono che c'è un'altra fase da venire e ritraggono automaticamente il sistema di supporto. Verrai avvisato quando ciò accadrà (vedi Figura 63, «Rilevamento automatico da un altro livello» [87]). Se si tratta di un errore e il sistema di supporto si ritrae in modo errato, è possibile attivare nuovamente manualmente la fine delle scale e continuare a guidare.

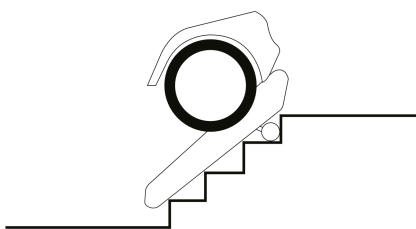

Figura 63. Rilevamento automatico da un altro livello

Se il rilevamento automatico di un ulteriore livello non funziona, non puoi salire ulteriormente le scale perché il sistema di supporto è al gradino successivo e i binari girano. Per uscire da questa situazione, procedere come segue (**Ignorare i sensori**):

1. Spingere nuovamente il joystick in avanti → Il sistema di supporto si ritrae nuovamente e la sedia a rotelle si abbassa leggermente.
2. Dopo un breve movimento in avanti la sedia a rotelle si ferma automaticamente e viene emesso un segnale acustico. Sulla console di controllo, l'anello LED mostra due semicerchi

arancioni (anteriore e posteriore). Spingere il joystick in ciascuna direzione per eseguire le seguenti azioni:

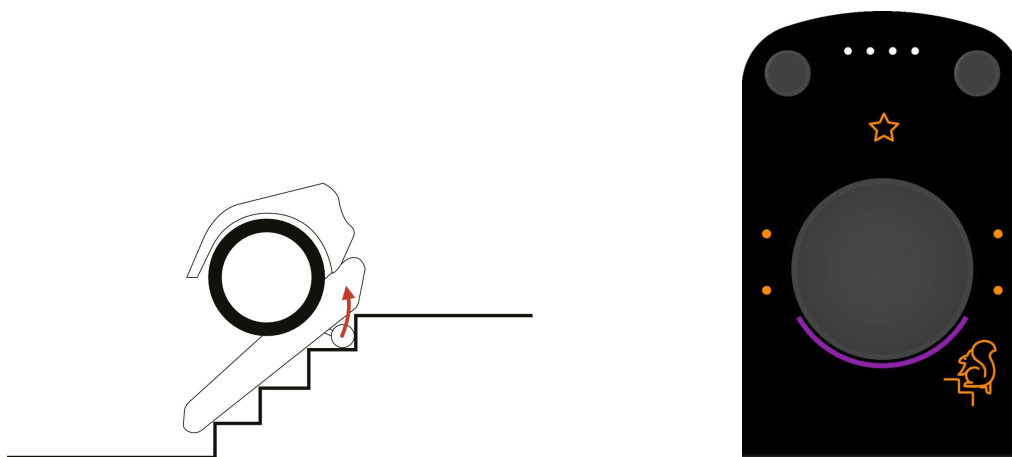
- telecomando da gioco indietro sensore pull - override: la sedia a rotelle continua a salire le scale senza attivare direttamente la transizione. L'estremità della scala precedentemente riconosciuta viene cancellata. Il rilevamento della fine scala viene riavviato e ricalcolato dopo alcuni secondi.
- telecomando da gioco inoltre: Scendi le scale. La fine della scala già riconosciuta rimane salvata nel caso si salisse nuovamente.



Ignorare il sensore con cautela

Ad esempio, se BRO ha rilevato la cima delle scale troppo presto e il sistema di supporto era già posizionato sulle scale, è possibile ignorare i sensori con cautela. Se scendi qualche gradino, BRO cancella l'estremità della scala precedentemente riconosciuta. Questa situazione può essere particolarmente pericolosa se la fine delle scale è stata identificata correttamente, ma per un breve periodo si è voluto scendere ancora un po' le scale e poi risalire. In questo caso, se non attivi manualmente la transizione in tempo, potresti ribaltarti all'indietro!

5.7. SISTEMA ANTIRIBALTAMENTO (ATS)

Se la sedia a rotelle rischia di ribaltarsi all'indietro (ad es. perché ci si è dimenticati di attivare la fine delle scale o a causa di un errore di guida o di sistema durante la modalità di guida), il sistema antiribaltamento (inglese: Anti-Tip System (ATS)) è attivato automaticamente. In poche frazioni di secondo due supporti si estendono all'indietro. Dopo aver attivato il sistema antiribaltamento, viene visualizzato un messaggio di errore. Non puoi continuare a guidare per il momento.



Non utilizzare mai intenzionalmente il sistema antiribaltamento, ma solo in caso di emergenza

Il sistema antiribaltamento non è progettato per un uso frequente e col tempo potrebbe danneggiarsi. Non bisogna mai fare affidamento sulla funzione dei sensori fine scala e del sistema antiribaltamento. Se necessario, attivare sempre manualmente la transizione superiore! Se i sistemi falliscono, potresti cadere all'indietro e ferirti gravemente. Dopo l'attivazione del sistema antiribaltamento, avrai bisogno dell'aiuto di terzi!



Errore del sistema antiribaltamento

Il funzionamento del sistema antiribaltamento viene controllato regolarmente e automaticamente dall'elettronica. Se viene rilevato un errore, a brevi intervalli viene emesso un forte segnale acustico di avviso e sulla console di controllo viene visualizzato un messaggio di errore. Smettere di utilizzare la sedia a rotelle su scale e rampe - potresti cadere all'indietro e ferirti gravemente - e far controllare il sistema il prima possibile.



Se la retrazione del sistema antiribaltamento è molto rigida

In determinate circostanze, il sistema antiribaltamento potrebbe essere danneggiato dalle forze elevate o dai ripetuti azionamenti. Se il processo di rodaggio risulta inaspettatamente difficile o si avvertono strani rumori, rivolgersi immediatamente al rivenditore Scewo e far controllare il sistema.



Sistema antiribaltamento inattivo su scale in piano

Il sistema antiribaltamento non si attiva su scale piane perché non c'è rischio di ribaltamento all'indietro se il passaggio alla scala superiore viene attivato troppo tardi. La sedia a rotelle sobbalzerà bruscamente all'indietro ma non si ribalterà. Ciò significa che dopo un evento del genere non è necessario fare affidamento sull'aiuto di qualcuno per ritrarre il sistema antiribaltamento.

Per riavviare il sistema è necessario l'aiuto di una terza persona. Per fare ciò, procedere come segue:

1. La sedia a rotelle passa automaticamente a una modalità speciale per rialzarsi.
2. Tirare il joystick all'indietro → La sedia a rotelle si sposta all'indietro e il sistema di supporto si estende.
3. Ciò solleva i supporti da terra e li alleggerisce dal carico.
4. Chiedere all'assistente di premere il bullone di bloccaggio verso il basso e di ritrarre manualmente i supporti (Figura 64, «Ritrarre nuovamente il sistema antiribaltamento» [90]). È meglio farlo con un po' di slancio.

5. Ora puoi guidare verso un luogo sicuro in modalità parcheggio e quindi attivare nuovamente la modalità guida o scala.
6. **Quando sei in cima alle scale, non guidare mai avanti!**

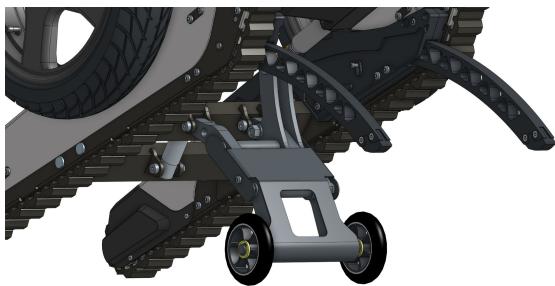

(a) 1 - situazione iniziale

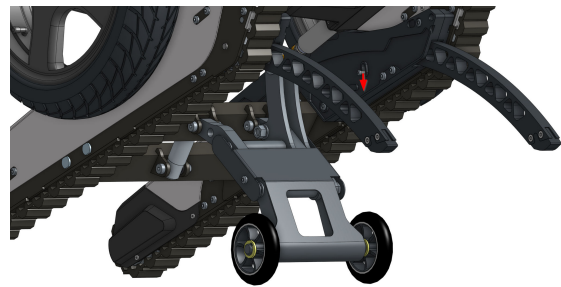

(b) 2 - Sbloccare il bloccaggio

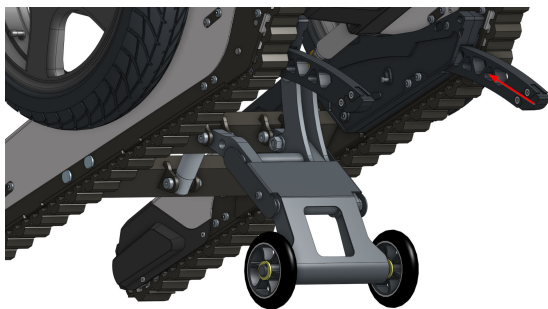

(c) 3 - Spingere indietro i supporti manualmente

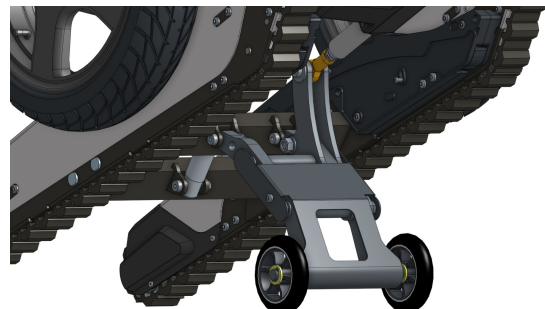

(d) 4 - Sistema antiribaltamento nuovamente pronto

Figura 64. Ritrarre nuovamente il sistema antiribaltamento

5.8. MODALITÀ BRUCO

I bruchi può essere esteso anche in piano per superare ostacoli non adatti alla modalità di guida. Dovresti utilizzare la modalità caterpillar in particolare nelle seguenti situazioni usare:

- Rampe ripide (pendii o pendenze)
- Per sollevare cordoli o singoli gradini non salibili in modalità scala (vedi par [Fasi individuali \[84\]](#))
- Per l'accesso dal basso a scale che hanno il gradino inferiore molto basso e in modalità scala non viene riconosciuto correttamente l'inizio scala (vedi paragrafo [Scale da salire con cautela \[78\]](#))



Non avvicinarsi mai a una scala o a un gradino dall'alto in modalità cingolata

Non avvicinarsi mai al bordo di una scala o a un gradino dall'alto in modalità cingolata. Scewo BRO non è in grado di rilevare in modo affidabile l'inizio delle scale e potresti cadere dalle scale. Utilizzare sempre la modalità scala quando si scendono scale e gradini.



L'estremità superiore della rampa o del gradino deve essere sempre monitorata dall'utente e, se necessario, attivata

Proprio come sulle scale, quando si raggiunge la fine di una rampa ripida, l'utente deve monitorare la transizione superiore e assicurarsi che il sistema di supporto venga attivato in modo tempestivo. In determinate circostanze può accadere che i sensori non riconoscano la fine correttamente o troppo tardi. Pertanto, ad ogni estremità di una rampa o di un gradino, è necessario assicurarsi che il sistema di supporto sia stato prolungato nel tempo e altrimenti attivare manualmente la transizione (vedi [Attiva manualmente la fine delle scale \[73\]](#)).



Guidare sempre in retromarcia in salita e in avanti in discesa in modalità pista

Non guidare mai in avanti in salita o in retromarcia in discesa in modalità pista. In questa modalità il baricentro del dispositivo è relativamente lontano e potresti ribaltarti all'indietro se non presti attenzione!



Non utilizzare i cingoli su terreno sciolto

Non utilizzare la modalità pista per guidare su superfici sconnesse (ad esempio sabbia, ghiaia o suolo forestale). Lo sporco si accumula nel bruco e comporta un'usura notevolmente maggiore!

5.8.1. SELEZIONA LA MODALITÀ TRACCIA

La modalità bruco è una sottomodalità della modalità scala. Pertanto è necessario prima passare alla modalità scala.

1. Passa alla modalità scala.
2. Accedi nuovamente al menu.
3. Seleziona l'opzione Modalità Caterpillar.

4. La sedia a rotelle ora inizia la transizione. È necessario spingere il joystick in avanti o indietro in modo che i servomotori si spostino per una distanza maggiore (vedi anche (a) [Muovere il joystick in avanti o indietro \[41\]](#)).



(a) Vista laterale

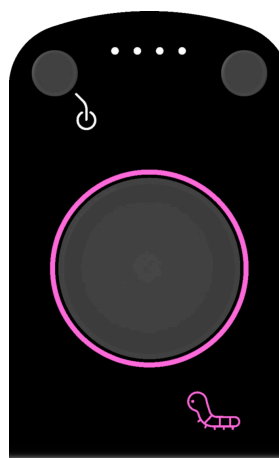

(b) Display sulla console di controllo

Figura 65. Visualizzazione della modalità traccia**Fare attenzione quando si svolta in modalità pista su superfici accidentate**

Quando si gira sul posto in modalità pista, sui binari agiscono forze molto elevate. Se la superficie è molto ruvida (ad es. cemento), ciò comporta una forte usura e i cingoli potrebbero addirittura essere spostati lateralmente! Utilizzare quindi questa funzione con cautela e solo dove assolutamente necessario.

5.8.2. GUIDA SU RAMPE IN MODALITÀ CINGOLATA**Non attivare manualmente la fine della scala su rampe o pendenze ripide**

Quando si percorrono rampe o pendenze ripide, BRO passa automaticamente alla modalità scala. In tali situazioni, non attivare mai manualmente la fine della scala a meno che non si sia raggiunta la fine della pendenza. In questo caso, non appena il sistema di supporto viene esteso, il tuo BRO perde aderenza al suolo e scivola lungo la rampa o la pendenza.

La modalità cingolata è adatta per salire e scendere dalle rampe. Se non sei sicuro che la modalità di guida possa essere utilizzata per la pendenza, utilizza semplicemente la modalità pista. Tieni presente i seguenti punti quando guidi su una rampa in modalità cingolata:

- Salire sempre le rampe all'indietro e scenderle in avanti.
- Assicurati che ci sia abbastanza trazione sulla rampa. Soprattutto se è bagnato o coperto di ghiaccio e neve.
- Se la pendenza della rampa supera un determinato valore, la sedia a rotelle passa automaticamente alla modalità scala. In questo modo potrai realizzare solo angoli limitati.

5.8.3. SITUAZIONI NON ADATTE ALLA MODALITÀ PISTA



Pericolo di ribaltamento all'indietro durante l'abbassamento delle soglie!

Nella modalità crawler il baricentro del dispositivo è relativamente lontano. Pertanto non si dovrebbe mai scendere una soglia all'indietro in modalità crawler! Ci sono molte soglie che prima salgono e poi scendono dopo un brevissimo percorso (ad esempio le soglie delle porte). Non guidare mai all'indietro! C'è il rischio di ribaltarsi all'indietro.

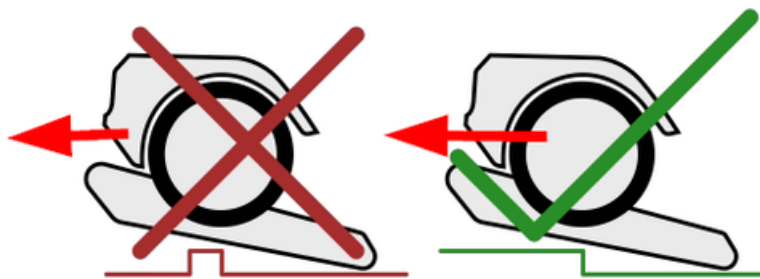

(a) Soglie alte all'indietro

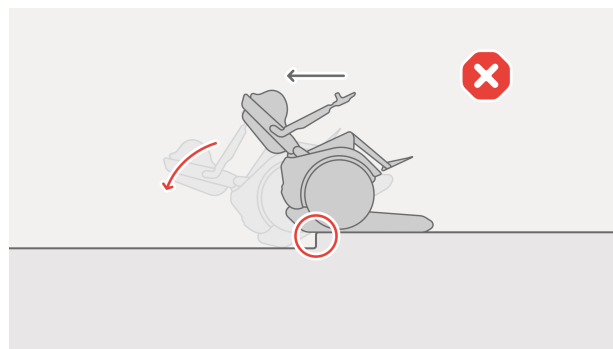

(b) Gradini che scendono all'indietro

Figura 66. Situazioni non adatte alla modalità pista

5.9. MODALITÀ DI CONDIVISIONE



Modalità di condivisione

Questa funzione non è disponibile sul tuo BRO! Il tuo BRO può essere trasportato solo come bagaglio in un veicolo. Vedi anche la sezione [Trasporto della sedia a rotelle \[95\]](#).

5.10. TRASPORTO DELLA SEDIA A ROTELLE

5.10.1. TRASPORTO DELLA SEDIA A ROTELLE IN MACCHINA



Veicoli ammessi

La sedia a rotelle può essere trasportata solo su veicoli omologati e adatti a questo scopo!

5.10.1.1.



Sedia a rotelle non adatta come sedile del veicolo

Durante il trasporto maggio **NO** Persona seduta sulla sedia a rotelle. È necessario trasferirsi sul sedile del veicolo e utilizzare la cintura di sicurezza di fabbrica dell'auto.



5.10.1.2. TRASPORTO COME BAGAGLIO (SENZA PASSEGGERO)

Si prega di notare le dimensioni della sedia a rotelle per il carico (vedi [Dati tecnici \[129\]](#)) e prestare attenzione allo spazio disponibile nel vostro veicolo. Per caricare e scaricare la sedia a rotelle nell'auto si consiglia di utilizzare la rampa prevista a tale scopo. Si prega di osservare anche le istruzioni per l'uso della rampa.



[de] Der Fernsteuerungsmodus darf nur benutzt werden, solange keine Person auf BRO sitzt

[de] Wenn der Fernsteuerungsmodus ausgewählt wurde, ist die Steuerung von BRO durch den Joystick deaktiviert. Somit hat die Person mit der Fernbedienung die Kontrolle über den Rollstuhl. Da man im Fernsteuerungsmodus alle Motoren von BRO manuell bewegen kann, besteht das Risiko, dass bei unkonzentrierter oder unwissender Veränderung von BROs Motoren, das Gerät umkippt. Wenn eine Person währenddessen auf BRO sitzt, kann das sehr gefährlich sein und diese Person verletzen.



Trasporto salvaspazio

Per facilitare il trasporto della carrozzina è possibile ribaltare lo schienale (vedi [Ripiegare lo schienale \[20\]](#)). Se necessario è possibile rimuovere anche l'intero schienale tramite una chiusura rapida, vedere anche [Rimozione dello schienale \[21\]](#).



Potrebbe essere necessario un aiuto

Per caricare la sedia a rotelle in un'auto come bagaglio è necessario scendere dalla sedia a rotelle. Se necessario, farsi aiutare da un assistente e istruirlo su come caricare correttamente la carrozzina.

Per fissare correttamente la sedia a rotelle in macchina, è necessario tenere pronti almeno 3 set di tensione:

- 1x piccolo set di tensionamento per fissare lo schienale
- 2 set di bloccaggio grandi (forza di tenuta di almeno 1600 N/160 kg ciascuno) per fissare la sedia a rotelle davanti e dietro

Per portare la carrozzina in macchina utilizzando una rampa, procedere come segue:

1. Torna indietro verso il portellone dell'auto
2. Passa alla modalità parcheggio
3. Esci dal BRO
4. Rimuovere tutti gli oggetti sciolti (ad esempio il telefono cellulare) fissati alla sedia a rotelle
5. Se necessario, rimuovere il cuscino dello schienale (vedi [Cuscino schienale \(accessorio\) \[27\]](#))
6. Abbassare lo schienale (vedi [Ripiegare lo schienale \[20\]](#)) e fissarlo con un tenditore (vedi [Figura 67, «Assicurare lo schienale affinché non si apra nuovamente» \[96\]](#))
7. Posizionare e fissare la rampa di carico secondo le istruzioni della rampa.
8. Passa alla modalità traccia o alla modalità manuale.
9. Guida la sedia a rotelle in macchina utilizzando il joystick, l'X-Box (se acquistato) o l'app (telecomando). A seconda dell'auto, è necessario modificare la modalità operativa. Chiedi consiglio a un rivenditore o a Scewo.
10. Se possibile, attivare la modalità cingolata alla fine per parcheggiare la sedia a rotelle in macchina. Nella modalità pista si ottiene il massimo attrito possibile tra la sedia a rotelle e il bagagliaio (migliore sicurezza contro lo scivolamento).
11. Spegnerne completamente la sedia a rotelle utilizzando l'interruttore principale o premere il pulsante di standby sull'interfaccia.
12. Fissare la sedia a rotelle con almeno 2 cinghie di tensione approvate. Si consiglia di utilizzare la carrozzina come in [Figura 68, «Fissaggio del carico consigliato per la sedia a rotelle BRO V1.0» \[97\]](#) per garantire mostrato.
13. Verificare che la sedia a rotelle sia adeguatamente fissata e bloccata



(a) Vista generale



(b) Dettaglio posteriore



(c) Particolare anteriore

Figura 67. Assicurare lo schienale affinché non si apra nuovamente



(a) Fusibile anteriore



(b) Dettagli anteriori



(c) Fusibile posteriore



(d) Dettagli posteriori

Figura 68. Fissaggio del carico consigliato per la sedia a rotelle BRO V1.0

5.10.2. TRASPORTO DELLA SEDIA A ROTELLE SUI MEZZI PUBBLICI



Non utilizzare la modalità scala o bruco per salire sui mezzi pubblici!

Non utilizzare mai la modalità scala o bruco per salire sui mezzi pubblici che non siano privi di barriere architettoniche! Esistono molti pericoli che non sono stati ancora testati, tra cui potresti rimanere intrappolato nello spazio tra la piattaforma e il veicolo o rimanere intrappolato nella porta!

Utilizza la modalità guida per salire sui mezzi pubblici.



Non passare mai alla modalità di guida su un mezzo di trasporto in movimento!

Non utilizzare mai la modalità guida sui mezzi pubblici mentre il mezzo è in movimento. I processi di accelerazione e frenata possono causare spostamenti notevoli della sedia a rotelle e potreste ferire voi stessi o le persone intorno a voi. Utilizzare sempre la modalità parcheggio o pista durante la guida.

**Posizionatevi nella direzione di marcia sui mezzi pubblici**

Sui mezzi pubblici posizionarsi sempre nel senso di marcia. Utilizzare preferibilmente la modalità di parcheggio ribassato. Questo ti mette nella posizione più stabile e impedisce alla sedia a rotelle di scivolare quando il veicolo frena bruscamente.

**Utilizzare la modalità parcheggio ribassato o cingolata nel veicolo**

Se possibile, utilizzare la modalità parcheggio in posizione abbassata (vedi [Modalità parcheggio \[52\]](#)) o la modalità caterpillar per assicurare al meglio la carrozzina contro scivolamenti involontari durante la guida.

Scewo BRO può essere utilizzato sui trasporti pubblici (treno, autobus, tram) possono essere utilizzati purché i mezzi di trasporto siano privi di barriere architettoniche. Si prega di notare le seguenti informazioni:

- Attendere sulla piattaforma ad una distanza sufficiente (almeno 1 m) dal bordo, preferibilmente in modalità parcheggio. Ciò significa che i passanti non possono causare movimenti indesiderati toccando la sedia a rotelle.
- Se possibile, cercare di mantenere sempre la carrozzina parallela al bordo della pedana (in modo da non poter cadere dalla pedana in caso di accelerazione indesiderata).
- Se possibile, attendere l'arrivo del personale prima di proseguire il viaggio.
- Superare le soglie dei predellini con una leggera partenza in modalità guida. Fate attenzione ai passanti. Molte persone non sanno che bisogna superare le soglie dei predellini con un po' di rincorsa.
- Stare nella direzione di marcia nel veicolo. È preferibile utilizzare la modalità parcheggio (ribassata). È possibile raggiungere la modalità di parcheggio ribassato premendo il joystick a destra o a sinistra in modalità parcheggio. BRO si abbassa leggermente finché le ruote principali non toccano terra. Ciò significa che la sedia a rotelle scivola meno quando il veicolo effettua una fermata di emergenza.
- Fissare la sedia a rotelle nel veicolo secondo le norme e le istruzioni dell'operatore del trasporto.
- Per girare all'interno del veicolo (senza attivare la modalità di guida), è possibile utilizzare la modalità di manovra.
- Non utilizzare mai la modalità guida mentre il veicolo è in movimento!

5.10.3. TRASPORTO DELLA SEDIA A ROTELLE IN AEREO

Scewo BRO è omologato per il trasporto come bagaglio sugli aerei. **La batteria agli ioni di litio è parte integrante della carrozzina e pertanto non necessita di essere rimossa.** Dovrai consegnare la sedia a rotelle al momento del check-in e trasferirla su una sedia a rotelle speciale della compagnia aerea. Assicurati di contattare la tua compagnia aerea in anticipo per chiarire la procedura esatta.

**Prendere nota del Merbklatt (foglio illustrativo) separato per il trasporto aereo**

Puoi trovare la procedura per il trasporto aereo consigliata e regolarmente aggiornata da Scewo come scheda informativa separata da scaricare nell'area supporto del nostro sito web. Nelle presenti istruzioni per l'uso sono elencati solo i passaggi più importanti. È meglio inviare preventivamente alla compagnia aerea la scheda informativa e le specifiche tecniche della sedia a rotelle in modo che sappiano cosa aspettarsi.

**Spegnere sempre l'interruttore principale dell'aereo**

L'interruttore principale deve essere sempre spento! Ciò impedisce movimenti indesiderati della sedia a rotelle nella stiva, che potrebbero provocare un incendio.

**Sono necessari carrello e nastro adesivo**

Molto utile un piccolo carrello (con ruote frenabili) per consentire al personale di terra di spostare agevolmente la sedia a rotelle. Per una maggiore sicurezza l'interruttore principale dovrebbe essere protetto contro la riaccensione con nastro adesivo largo. Verifica con la tua compagnia aerea per vedere se hanno un carrello e un nastro adesivo o se devi portare tu stesso le forniture.

Prima di restituire la sedia a rotelle, è necessario prepararla come segue:

1. Utilizzare la modalità parcheggio per il trasporto aereo
2. Spegnere completamente la sedia a rotelle con l'interruttore principale (vedi cap [Spegnimento \(stoccaggio e trasporto\)](#) [49])
3. Nastrare l'area incassata dell'interruttore principale utilizzando il nastro adesivo che avete portato con voi in modo che gli oggetti che cadono non possano riaccendere involontariamente l'interruttore.
4. Chiedere a un assistente di inclinare leggermente la sedia a rotelle all'indietro utilizzando il sistema di supporto. Un secondo assistente dovrebbe posizionare il carrello sotto la traversa dei binari. Ora la sedia a rotelle può essere semplicemente spostata in piano. Se necessario, fissare il carrello alla sedia a rotelle utilizzando un set di tensionamento.
5. Se possibile, smontare la console di controllo per evitare danni durante il trasporto.
6. Ribaltare lo schienale. Se possibile, assicurare lo schienale contro l'apertura involontaria utilizzando un set di tensionamento (???)
7. Scewo consiglia di utilizzare la sedia a rotelle come in ??? sicuro sull'aereo.

**Informa sempre la tua compagnia aerea**

Le compagnie aeree hanno regole diverse per il trasporto di sedie a rotelle. Si prega di contattare la compagnia aerea interessata per ulteriori informazioni e per garantire che la sedia a rotelle possa essere trasportata in sicurezza.

**Prevenire danni alla sedia a rotelle**

In aereo la sedia a rotelle viene sempre trasportata insieme ad altri oggetti in uno spazio ridotto. Pertanto, è necessario adottare misure preventive per ridurre al minimo i danni da trasporto alla sedia a rotelle. Coprire la console di comando con materiale morbido e ammortizzante (schiuma o simile) o rimuoverla completamente. Proteggere allo stesso modo gli altri componenti sporgenti. Piegare il più possibile i componenti come lo schienale. Fissare eventuali cavi allentati al sedile o alle coperture. **Si consiglia di scattare qualche foto della carrozzina al momento della consegna per poter documentare eventuali danni occorsi durante il trasporto.**

5.11. RICARICARE LA BATTERIA

Sulla console di controllo è possibile vedere quanto è ancora carica la batteria (vedi [Livello di carica della batteria \[39\]](#)). Per prolungare la durata della batteria, tenere presente le seguenti informazioni (vale per le batterie agli ioni di litio):

- Non far funzionare la batteria completamente scarica. Ciò danneggia ulteriormente la batteria. Il livello di carica ideale è compreso tra il 30 e il 75%.
- Caricare completamente la batteria solo quando necessario. Soprattutto se la sedia a rotelle deve essere conservata per un periodo di tempo più lungo, vale la pena interrompere il processo di ricarica (scollegando il cavo di ricarica dalla sedia a rotelle) quando il livello di carica è di circa il 70%.
- Non esporre la batteria a calore inutile. Il calore accelera il processo di invecchiamento della batteria.



Non utilizzare mai un altro caricabatterie

Utilizzare solo caricabatterie originali Scewo e non modificare nulla. Un caricabatterie non corretto può distruggere la batteria e provocare un incendio!



Dopo aver caricato completamente la batteria, non guidare immediatamente in discesa o scendere le scale

Durante la guida in discesa, i motori funzionano come generatori (recupero). Potresti sovraccaricare la batteria durante lo spegnimento per una lunga distanza, soprattutto se la batteria è stata appena completamente carica. In questo caso, per proteggere la batteria dal sovraccarico, il BRO si fermerà e passerà alla modalità parcheggio. L'indicatore della batteria lampeggia brevemente in rosso (vedi [Messaggio di errore \[118\]](#)). Successivamente è necessario passare alla modalità cingolata per continuare a guidare verso il basso oppure modificare il percorso in modo da non scendere ulteriormente.



Caricare solo sotto supervisione

Utilizzare il caricabatterie solo sotto supervisione e mai mentre si dorme.



Assicurarsi che la carica della batteria sia sufficiente

È importante assicurarsi che le batterie siano sufficientemente cariche prima di partire. Non dovresti andare in luoghi remoti con la batteria scarica.



Sostituire le batterie danneggiate

Se la batteria presenta danni meccanici (ad esempio ammaccatura nell'alloggiamento, spina o cavo difettosi), interrompere l'utilizzo di Scewo BRO e far sostituire immediatamente la batteria da un rivenditore ufficiale.



Caricare la batteria solo in un ambiente asciutto

Caricare la batteria solo al chiuso e in un ambiente asciutto e poco polveroso. L'acqua potrebbe danneggiare il caricabatterie.

**Non trasportare il caricabatterie con Scewo BRO**

Il caricabatterie non è progettato per il trasporto con Scewo BRO. Vibrazioni e altri influssi ambientali potrebbero danneggiare il caricabatterie.

La presa per la ricarica della sedia a rotelle si trova sul lato sinistro. Ecco come caricare la batteria:

1. Spegnerne la sedia a rotelle e scendere dalla sedia a rotelle. Idealmente, dovresti posizionare l'interruttore principale del BRO su "off" (minore consumo energetico).
2. Leggere le istruzioni per l'uso separate del caricabatterie e familiarizzare con esso.
3. Collegare la spina di alimentazione del caricabatteria alla presa a muro.
4. Accendi il caricabatterie.
5. Inserire la spina di ricarica nella presa di ricarica della batteria e assicurarsi che il processo di ricarica sia iniziato.
6. Una volta completato il processo di ricarica, il LED sul caricabatteria si illumina di verde.

5.12. OPERAZIONE MANUALE DI EMERGENZA (OPERAZIONE DI SPINTA)

Se la sedia a rotelle non può più essere spostata dal motore a causa di un errore grave o di una batteria completamente scarica, sono disponibili le seguenti opzioni per l'operazione di spinta manuale.



correggere l'errore

Molti errori possono essere risolti da voi in loco utilizzando le procedure corrette. Riavviare la sedia a rotelle spesso aiuta. Guarda anche [Messaggio di errore \[118\]](#) per ulteriori informazioni sui messaggi di errore.



Mantenere il ritmo della camminata

Non dovresti mai spingere più velocemente del passo d'uomo. Se si aziona nuovamente il freno, la sedia a rotelle si ferma immediatamente. A velocità più elevate l'utente potrebbe essere sbalzato o la sedia a rotelle potrebbe ribaltarsi.



Maggiori rischi durante l'operazione di emergenza, è necessaria una terza persona

Durante il funzionamento di emergenza nessun sensore o motore è attivo. Utilizzare quindi il funzionamento di emergenza solo se non sono disponibili altre opzioni. Chiedi aiuto ai passanti o ad un accompagnatore e istruiscili affinché possano aiutarti ad affrontare la situazione in sicurezza.



Terreno in pendenza

Se la sedia a rotelle si trova su un terreno in pendenza, il rilascio del freno e il peso elevato (carrozzina e utente) possono causare movimenti indesiderati della sedia a rotelle. Rilasciando il pulsante è possibile azionare nuovamente i freni in qualsiasi momento.



Non tirare o spingere il poggiatesta

Il poggiatesta non è progettato per consentire di tirare o spingere la sedia a rotelle. Il poggiatesta potrebbe piegarsi e qualcuno potrebbe ferirsi a causa delle parti sporgenti o che si rompono.

5.12.1. SBLOCCO DEL FRENO DI SERVIZIO



Utilizzare il meccanismo di sbloccaggio solo in caso di emergenza e quando la sedia a rotelle è spenta

Il pulsante di rilascio dei freni non deve mai essere premuto quando la sedia a rotelle è accesa. Movimenti involontari potrebbero causare incidenti, soprattutto sulle scale.

**Tempo di sblocco manuale limitato**

Lo sblocco manuale è alimentato da una batteria separata, in modo che funzioni per un tempo limitato anche se la batteria principale è completamente scarica. Dopo circa 20-30 minuti, la batteria di riserva è scarica e i freni si chiudono automaticamente. Si prega di caricare prima la batteria principale dello Scewo BRO in modo che anche la batteria di riserva possa essere ricaricata.

Durante il normale funzionamento, i freni elettromeccanici vengono automaticamente rilasciati o serrati dall'elettronica. Per l'operazione di spinta, questa funzione automatica deve essere sovrascritta manualmente. Nella parte posteriore della sedia a rotelle accanto all'interruttore principale è presente un pulsante con il quale è possibile rilasciare manualmente il freno (etichettato "Brake Release"). Finché si tiene premuto il pulsante, i freni dei motori principali si aprono e sia le ruote principali che i cingoli possono essere girati manualmente. Quando si rilascia il pulsante, i freni vengono nuovamente inseriti automaticamente e qualsiasi movimento si interrompe bruscamente. Per rilasciare il freno procedere come segue:

1. Spegnerla sedia a rotelle con l'interruttore principale posteriore
2. Premere il pulsante "Rilascio freno".

5.12.2. OPERAZIONE DI SPINTA SUL LIVELLO

Se possibile, abbandonare la sedia a rotelle prima che venga spinta. Ciò riduce al minimo il rischio di lesioni a te e a terzi.

FUNZIONAMENTO A SPINTA CON I CINGOLI RETRATTI (MODALITÀ DI GUIDA)

In caso di errore con i cingoli retratti (posizione modalità guida), la carrozzina si ribalta facilmente in avanti o all'indietro. Può quindi essere spinto via sulle ruote principali.

1. Spegnerla sedia a rotelle con l'interruttore principale sul retro (vedi [Figura 4, «Etichettatura dell'interruttore principale e del rilascio del freno» \[15\]](#))
2. Chiedere a una terza persona di sollevare la sedia a rotelle con una mano sullo schienale in modo che la sedia a rotelle poggi solo sulle ruote principali.
3. La terza persona deve utilizzare la lancetta dei secondi per premere il pulsante di rilascio del freno (vedi [Figura 4, «Etichettatura dell'interruttore principale e del rilascio del freno» \[15\]](#) premere).
4. A questo punto è possibile spostare la carrozzina esercitando una leggera pressione con la mano sullo schienale e con la mano sul pulsante di rilascio del freno.

FUNZIONAMENTO A SPINTA CON CINGOLI ESTESI (MODALITÀ PARCHEGGIO)

Se i binari sono estesi (posizione modalità parcheggio), la sedia a rotelle può essere tirata all'indietro da una terza persona.

1. Spegnerla sedia a rotelle con l'interruttore principale sul retro (vedi [Figura 4, «Etichettatura dell'interruttore principale e del rilascio del freno» \[15\]](#))
2. Chiedere a una terza persona di tirare indietro la sedia a rotelle utilizzando entrambe le mani sullo schienale (non è necessario attivare il pulsante di rilascio dei freni).
3. La carrozzina può così essere spostata sulle ruote del sistema di supporto.

**Fai attenzione alle soglie**

Non lasciarti abbattere dalle soglie. La sedia a rotelle potrebbe ribaltarsi all'indietro! Se è inevitabile superare una soglia, preparare l'assistente alla possibilità che, in caso di ribaltamento, debba afferrare la sedia a rotelle da dietro. Se necessario, chiedi aiuto ad altre persone.

OPERAZIONE PUSH CON I CINGOLI ESTESI (MODALITÀ TRACK)

Se rimani bloccato in modalità caterpillar, sarà estremamente difficile spostare la sedia a rotelle. Prova a passare a un'altra modalità. Se questo non è possibile, servono 3 persone per allontanarti:

1. Spegnerne la sedia a rotelle con l'interruttore principale sul retro (vedi [Figura 4, «Etichettatura dell'interruttore principale e del rilascio del freno» \[15\]](#))
2. Persona 1: premere il pulsante di rilascio dei freni sul retro della sedia a rotelle (vedi [Figura 4, «Etichettatura dell'interruttore principale e del rilascio del freno» \[15\]](#))
3. Persone 2 e 3: possono girare manualmente le ruote principali. Anche i binari vengono spostati tramite traslazione ed è possibile spostare la sedia a rotelle in una posizione o orientamento diverso.

5.12.3. OPERAZIONE DI SPINTA SU UNA SCALA

Se la sedia a rotelle si ferma al centro di una scala, è possibile evacuare l'utente in modo controllato al piano successivo.

**Pericolo di inceppamento a causa delle ruote principali in rotazione**

Durante l'evacuazione, le ruote principali della sedia a rotelle ruotano. Fare attenzione al rischio di pizzicarsi le dita e le mani!

**Non salire le scale**

Se possibile, lasciatevi portare al livello accessibile più vicino o a una piattaforma piana prima di scendere. Il dispositivo può essere instabile sulle scale e scendere può essere pericoloso a causa dell'altezza del dispositivo.

EVACUAZIONE DA UNA SCALA IN DISCESA (CONSIGLIATA)

1. Spegnerne la sedia a rotelle con l'interruttore principale sul retro (vedi [Figura 4, «Etichettatura dell'interruttore principale e del rilascio del freno» \[15\]](#)).
2. Si prega di chiedere alle persone che si trovano sotto la sedia a rotelle di allontanarsi. Potresti essere investito.
3. Chiedere a una terza persona di premere il pulsante "Rilascio freno" da dietro (vedi [Figura 4, «Etichettatura dell'interruttore principale e del rilascio del freno» \[15\]](#)). Premere molto brevemente (circa mezzo secondo) e poi rilasciare nuovamente. → In questo modo i freni si rilasciano brevemente e la sedia a rotelle inizia a scendere lentamente sui binari.
4. Chiedere alla terza persona di premere ripetutamente ed impulsivamente il pulsante in modo che avvenga una lenta discesa fino a raggiungere il livello inferiore. Se la sedia a rotelle diventa troppo veloce, il pulsante deve essere rilasciato immediatamente!
5. Se necessario, è possibile modificare l'orientamento della sedia a rotelle sulle scale frenando la ruota principale sinistra o destra (premendo con la mano contro il pneumatico). La sedia

a rotelle può anche essere spostata completamente al livello successivo ruotando le ruote principali in avanti. Le ruote principali fungono da trasmissione, quindi non è necessaria una grande forza.

EVACUAZIONE DAL PIANO SUPERIORE



Pericolo di ribaltamento in cima alle scale

Giunti in cima alle scale la sedia a rotelle deve essere ribaltata all'indietro oltre il bordo e sorretta dall'accompagnatore. In caso contrario la sedia a rotelle potrebbe ribaltarsi. Scewo consiglia quindi sempre, ove possibile, l'evacuazione verso il basso.

In caso di necessità e se sono presenti almeno tre accompagnatori, la carrozzina può essere spostata anche su per le scale utilizzando le ruote principali. Le ruote principali fungono da traslazione, quindi non è necessaria una grande forza:

1. Gli assistenti 1 e 2 dovranno posizionarsi a sinistra e a destra della carrozzina e bloccare le ruote principali mediante i raggi.
2. Se gli assistenti 1 e 2 sono pronti, l'assistente 3 deve premere il pulsante di rilascio del freno (vedi [Figura 4, «Etichettatura dell'interruttore principale e del rilascio del freno» \[15\]](#)) premere. Gli assistenti 1 e 2 notano una leggera forza che ora agisce sulle ruote principali.
3. Gli assistenti 1 e 2 possono ora spostare la sedia a rotelle su per le scale girando le ruote principali all'indietro.
4. Se un assistente è stanco, il processo può essere interrotto in qualsiasi momento e per un periodo illimitato rilasciando il pulsante di rilascio del freno. La sedia a rotelle resta poi semplicemente sulle scale.
5. Attenzione pericolo! Una volta raggiunta la cima delle scale, la sedia a rotelle deve essere guidata delicatamente oltre il bordo. L'assistente 3 deve utilizzare lo schienale in alto per evitare che la sedia a rotelle si ribalti all'indietro.

EVACUAZIONE DA UNA SCALA SE IL BRUCO È CADUTO DALLA GUIDA

Se il bruco è saltato fuori dalla guida, fermatevi immediatamente e procedete di conseguenza [Il bruco di gomma è caduto dalla guida \[117\]](#) procedere.

5.13. CONNETTERE L'APP (AUTORIZZARE LA CONNESSIONE WI-FI)

Per connettersi all'app, seguire le istruzioni nell'app. Devi connettere il tuo smartphone all'hotspot WiFi della sedia a rotelle. L'app richiede l'autorizzazione durante questo processo. Questo per garantire che solo i dispositivi da te autorizzati possano connettersi alla tua sedia a rotelle. Per autorizzare una connessione, procedere come segue:

1. Attendi che l'app ti chieda di autorizzare la connessione.
2. Premere continuamente il pulsante menu per almeno 3 secondi fino a quando il pannello di controllo vibra e tutte le luci LED all'esterno della sedia a rotelle lampeggiano in giallo.
3. Rilascia nuovamente il pulsante del menu. Ora la connessione dovrebbe essere stabilita.

6. ULTERIORI INFORMAZIONI SULLA SICUREZZA

Quando si utilizza Scewo BRO è necessario osservare quanto segue.

6.1. NOTE DI BASE

- Se il dispositivo non viene utilizzato come descritto nel presente manuale (in particolare in modalità guida e scale), potrebbero verificarsi situazioni pericolose. Scewo non è responsabile per l'uso improprio del dispositivo e per eventuali danni che ne derivano.
- Prima di poter utilizzare il dispositivo e soprattutto la modalità scala, è necessario che Scewo o un rivenditore ufficiale abbia effettuato una formazione e superato il test. Vedi anche la sezione [Certificato BRO \[12\]](#).
- Se tutte le luci di posizione esterne della carrozzina sulle scale sono costantemente accese in rosso, la carrozzina ha rilevato un errore nei sensori di fine scala o nel sistema antiribaltamento. Utilizzare la carrozzina sulle scale solo se assolutamente necessario e con la massima cautela. Fatelo controllare da un rivenditore il più presto possibile.
- Non scendere mai le scale in modalità guida. Attivare sempre la modalità scala quando si utilizzano le scale.
- Non consentire a nessuno che non sia stato istruito e testato di provare la sedia a rotelle.
- Non utilizzare la sedia a rotelle su scale a chiocciola o scale mobili.
- Non utilizzare mai la sedia a rotelle elettrica sotto l'influenza di alcol o altre sostanze che compromettono l'attenzione o la capacità fisica e mentale.
- Non utilizzare lo smartphone o l'app durante la guida della sedia a rotelle. La distrazione potrebbe farti scontrare con altre persone o oggetti o farti cadere da una sporgenza troppo alta.
- Utilizzare sempre la cintura addominale quando si guida una sedia a rotelle.
- Se il volume è impostato su "off", alcuni toni di avviso potrebbero non essere riprodotti! Abbassare quindi il volume solo quando non si utilizza la sedia a rotelle (ad esempio durante uno spettacolo teatrale).
- Il peso massimo non deve essere superato in nessun caso.
- Non lasciare i bambini incustoditi su una sedia a rotelle.
- Non tirare oggetti con la carrozzina né appendere pesi pesanti allo schienale.
- Non continuare a utilizzare la carrozzina se è stata coinvolta in un incidente, allagata dall'acqua, esposta al fuoco o danneggiata da altri eventi.
- La sedia a rotelle è dotata di determinati parametri di sicurezza che limitano o inibiscono le funzioni della sedia a rotelle o ne impediscono la guida in determinate condizioni. Non modificare questi parametri di sicurezza.
- Se la sedia a rotelle reagisce diversamente dal solito o se si sospetta un difetto, fermare la sedia a rotelle e spegnerla. Contatta un rivenditore Scewo per risolvere il problema.
- Evitare di fumare su una sedia a rotelle. Il materiale utilizzato è stato testato per la resistenza alla fiamma. Tuttavia, la fonte di calore comporta un rischio maggiore di incendio e non tutte le parti sono ignifughe. I materiali sono conformi ai requisiti della norma EN 1021-1 e EN 1021-2. L'imbottitura (imbottitura) soddisfa i requisiti della norma EN 1021-1. I componenti in plastica soddisfano i requisiti di UL94 dove richiesto.
- I test di stabilità sono stati eseguiti utilizzando manichini standardizzati. I valori di stabilità possono differire nella realtà.
- La carrozzina elettrica può essere utilizzata solo nell'ambiente ad essa previsto (come in [Destinazione d'uso \[9\]](#) e [Utilizzo della sedia a rotelle \[48\]](#) descritto). Non sono ammessi luoghi con un inquinamento elettromagnetico molto elevato. Se la sedia a rotelle elettrica è esposta a livelli elevati di radiazioni elettromagnetiche che superano gli standard testati ([Rilascio del](#)

[prodotto \[9\]](#)), la funzione potrebbe essere interrotta e potrebbe verificarsi un arresto di emergenza. Può anche renderlo instabile o incontrollabile in situazioni estreme. Al contrario, l'elettronica della sedia a rotelle può anche generare campi elettromagnetici che possono causare interferenze con altri dispositivi. Ciò può, tra l'altro, influenzare l'ambiente circostante e causare disturbi (ad esempio alcuni sistemi di allarme aziendali).

- I dispositivi di comunicazione portatili (ad es. smartphone), comprese le loro antenne, possono influenzare il funzionamento della sedia a rotelle elettrica attraverso le loro radiazioni elettromagnetiche. Tali dispositivi non devono essere utilizzati a meno di 10 cm dalla sedia a rotelle elettrica. Fanno eccezione le possibilità di stoccaggio previste (zaino BRO e borsa per oggetti di valore) e il supporto per smartphone sulla console di comando.
- La sedia a rotelle elettrica è stata testata per l'immunità alle radiazioni solo a frequenze selezionate da 20 MHz a 6 GHz ([Rilascio del prodotto \[9\]](#)), l'uso vicino a trasmettitori con altre frequenze potrebbe comportare un funzionamento errato.

6.2. CINTURA ADDOMINALE

La cintura addominale deve essere posizionata attorno al bacino ogni volta che si utilizza la sedia a rotelle. Ciò impedisce di cadere dalla sedia a rotelle, ad esempio in caso di collisione. Allacciare la cintura addominale il più strettamente possibile sul bacino. Una seconda cinghia può essere indossata sopra la spalla e fornisce un supporto aggiuntivo.



Indossare sempre una cintura addominale durante la guida

Se la cintura addominale non viene indossata affatto o non viene indossata correttamente durante la guida, in caso di spegnimento dell'apparecchio in caso di emergenza possono verificarsi gravi lesioni poiché si potrebbe cadere dall'apparecchio.

6.3. MODALITÀ DI GUIDA

- Guidare sempre con prudenza e non troppo velocemente, soprattutto su pendii, curve, svolte e in ambienti chiusi.
- Mentre la sedia a rotelle è in modalità di guida (bilanciamento), i cingoli non devono essere caricati. Ciò significa che non vi può essere appoggiato nulla e che nessuno può stare in piedi o sedersi sopra.
- Si prega di osservare le leggi e le normative specifiche del paese, in particolare per quanto riguarda la velocità massima (vedi anche [Funzione "proprietà privata" \(specifica per paese\) \[45\]](#)). Germania: nell'area della StVZO la velocità non può superare i 6 km/h. Velocità superiori sono consentite solo nelle aree private

6.4. DISPOSITIVI AGGIUNTIVI

- Non utilizzare mai dispositivi vitali (ad esempio un ventilatore) o altre applicazioni critiche tramite le porte USB integrate! I collegamenti sono dotati di funzioni di sicurezza integrate che in determinate circostanze (ad esempio in caso di sovraccarico) disattivano preventivamente i collegamenti. Non è garantita un'alimentazione elettrica permanente.
- Prestare particolare attenzione quando si utilizza l'ossigeno vicino a circuiti elettrici o altri materiali infiammabili. Per informazioni sulla gestione dell'ossigeno, contattare il fornitore dell'ossigeno.

- Utilizzare solo parti o accessori autorizzati da Scewo. L'uso di accessori e componenti aftermarket non approvati può alterare la carrozzina rendendola instabile o incontrollabile. La garanzia del prodotto potrebbe essere nulla se vengono utilizzate parti o accessori non approvati.
- Il collegamento di dispositivi elettrici o elettronici non autorizzati all'impianto elettrico della sedia a rotelle può danneggiarlo, renderlo incontrollabile o incontrollabile e influire anche sulla compatibilità EMC specificata in questo manuale. Ciò annullerà immediatamente la garanzia.

6.5. SITUAZIONI SPECIALI

- Non sollevare mai la sedia a rotelle con una gru o simili utilizzando i punti di attacco della cintura addominale! Questi punti non sono progettati per sopportare tale carico e potrebbero rompersi. Per favore, riferisci [Punti di sollevamento \[17\]](#) dove è possibile sollevare la sedia a rotelle.
- La sedia a rotelle non deve essere utilizzata per trasportare più persone o carichi. Viene utilizzato esclusivamente per il trasporto di una persona seduta e sul sedile designato.

6.6. SALIRE E SCENDERE

- Non appoggiarsi mai alla console di comando. Potrebbe rompersi e potresti ferirti.
- Assicuratevi che i vostri vestiti o altri oggetti non tocchino le ruote e le altre parti in movimento e quindi non possano impigliarsi.

6.7. INFLUENZE AMBIENTALI

- Utilizzare la sedia a rotelle elettrica all'aperto con grande cautela quando la temperatura è inferiore o prossima allo zero. Potrebbero essersi formate superfici di ghiaccio che potrebbero causare una perdita di trazione durante la guida (e quindi una frenata di emergenza) o uno scivolamento sulle scale.
- Non lasciare il BRO per lungo tempo a temperature sotto lo zero (ad esempio in macchina in inverno). Se la batteria si congela, non è possibile passare alla modalità di guida finché la batteria non si è nuovamente scongelata.
- Non lasciare il BRO per lungo tempo a temperature superiori a 40°C (ad esempio in macchina sotto il sole cocente in estate). Se la batteria si surriscalda, non è possibile passare alla modalità di guida finché la batteria non si è nuovamente raffreddata.
- Nelle giornate molto calde la batteria può surriscaldarsi e il dispositivo si spegne automaticamente. Successivamente è possibile proseguire la marcia solo dopo che la batteria si è nuovamente raffreddata. Nelle giornate molto calde, evitare di percorrere lunghe distanze in salita o di fare lunghe scale.
- Non guidare mai in acque profonde più alte della parte inferiore dei cingoli. L'elettronica potrebbe danneggiarsi e la sedia a rotelle potrebbe fermarsi improvvisamente.
- Al tramonto o al buio, accendi le luci della tua sedia a rotelle in modo che gli altri utenti della strada possano vederti.
- Quando possibile, evitare di guidare su superfici scivolose (neve o ghiaccio, superfici sconnesse come ghiaia o sabbia). Se lo usi, riduci la velocità e guida con estrema attenzione.
- Proteggere la sedia a rotelle dall'umidità, inclusa pioggia, neve, fango o spruzzi. L'umidità può provocare un cortocircuito, provocando l'incendio della sedia a rotelle, con conseguenti lesioni

o danni materiali. Se la sedia a rotelle è stata esposta all'umidità, non utilizzarla finché non è completamente asciutta.

- Se la protezione del pannello o del joystick presenta crepe o segni di usura, è necessario sostituirli immediatamente. In caso contrario, l'umidità può penetrare nei componenti elettronici e causare lesioni o danni materiali, compresi incendi.
- In determinate circostanze le superfici possono diventare molto calde a causa di fonti di calore esterne (ad es. luce solare). Controllare la temperatura prima di toccare le superfici e, se necessario, lasciare raffreddare BRO in luogo ombreggiato.
- Regola il volume dei suoni in base al rumore ambientale. Se è rumoroso, altrimenti potresti non vederlo.
- Adattare sempre la velocità di guida alle condizioni. Soprattutto al crepuscolo o al buio, le soglie o le aperture sono più difficili da vedere e potrebbero causare incidenti. Pertanto, in condizioni difficili come visibilità limitata, guidare sempre con la massima attenzione e lentamente per riconoscere ed evitare gli ostacoli in tempo.

6.8. TRASPORTO

- Non rimanere in modalità guida quando si viaggia su un mezzo di trasporto in movimento (ad esempio treno o autobus). Attivare sempre la modalità parcheggio o cingolo prima che il trasporto inizi a muoversi.
- Gli accessori della sedia a rotelle trasportati sciolti o attaccati alla sedia a rotelle devono essere fissati saldamente alla sedia a rotelle o rimossi da essa quando la sedia a rotelle viene trasportata in un mezzo di trasporto. Gli equipaggiamenti aggiuntivi smontati o mobili devono essere adeguatamente fissati nel veicolo durante il trasporto. Questo per evitare che parti allentate o staccate possano ferire gli occupanti del veicolo durante la guida.

7. MANUTENZIONE E RIPARAZIONE

7.1. MANUTENZIONE

Almeno una volta all'anno devi portare la tua sedia a rotelle dal tuo rivenditore o da Scewo per un controllo completo. Per il resto dell'anno dovresti installare il tuo BRO autonomamente secondo il piano di manutenzione [Tabella 8, «Programma di manutenzione» \[110\]](#) controllo. Il mancato rispetto delle misure di manutenzione può comportare la decadenza della garanzia.

Fase di manutenzione	frequenza
Controllare il livello della batteria e, se necessario, caricare le batterie della sedia a rotelle.	quotidiano
Verificare che la console di controllo non sia danneggiata e che il joystick funzioni.	quotidiano
Assicurarsi che tutte le parti rimovibili siano fissate saldamente.	quotidiano
Controllare che la cintura addominale sia funzionante e non danneggiata.	quotidiano
Controlla se qualcosa sembra strano e, se necessario, contatta il tuo rivenditore.	quotidiano
Verificare che i sensori posteriori non siano danneggiati e siano puliti. I simboli dei sensori sulla console di comando non devono illuminarsi di rosso.	quotidiano
Controllare la pressione dei pneumatici e gonfiarli se necessario.	settimanalmente
Controllare che tutte le luci funzionino e siano pulite.	settimanalmente
Controlla se l'altoparlante funziona (suono all'accensione o avvisatore acustico)	settimanalmente
Pulire la sedia a rotelle e le imbottiture/coperture.	mensile
Controllare lo stato dei cingoli e, se necessario, farli sostituire.	mensile
Controllare il funzionamento del sistema antiribaltamento attivandolo manualmente.	mensile
Ispezione completa, controllo di sicurezza e manutenzione.	annuale

Tabella 8. Programma di manutenzione

7.2. RUOTA E PNEUMATICI

I pneumatici sono un componente importante e rilevante per la sicurezza della vostra sedia a rotelle. Queste sono parti di ricambio per Segway disponibili in commercio e sono disponibili vari profili. Come una bicicletta, il pneumatico contiene una camera d'aria che può essere riparata in caso di foratura. Scewo consiglia l'equipaggiamento originale per caratteristiche di trazione e usura ottimali.

Se i pneumatici sono usurati, è necessario sostituirli in tempo utile per evitare che si forino e scivolino.

**Non modificare il diametro della ruota**

Quando si sostituisce una ruota completa, prestare sempre attenzione al diametro corretto e non installare mai ruote più grandi o più piccole! Se si montano ruote di dimensioni diverse, molte precauzioni di sicurezza non funzioneranno e potrebbero verificarsi gravi incidenti. Rivolgersi sempre ad un rivenditore ufficiale Scewo per i pezzi di ricambio.

**Stringere le ruote con la coppia corretta**

Far sostituire sempre le ruote da un partner autorizzato Scewo. Se monti comunque le ruote da solo, devi assolutamente serrare i tre bulloni della ruota con la coppia corretta! La coppia necessaria è **25 NM** e si nota anche sul bordo. Se le ruote vengono serrate con una coppia troppo bassa, potrebbero allentarsi durante la guida, provocando gravi incidenti.

7.2.1. PRESSIONE DEI PNEUMATICI

Prima di ogni viaggio, assicurati che la pressione dei pneumatici sia corretta. La corretta pressione dei pneumatici è riportata sul cerchio e sulla scheda tecnica (valore misurato a pneumatici freddi). Una pressione insufficiente dei pneumatici può compromettere la stabilità e la manovrabilità e provocare una maggiore usura. Inoltre, è necessaria più energia per spostare la sedia a rotelle in avanti, il che ne riduce la portata.

7.3. PULIZIA

Una pulizia regolare previene l'usura inutile e i danni alla sedia a rotelle. Il dispositivo deve inoltre essere pulito accuratamente prima di riutilizzarlo con un nuovo utente. Durante la pulizia, attenersi alle seguenti linee guida:

**Spegnere prima della pulizia**

Spegnere la sedia a rotelle prima della pulizia e assicurarsi che i componenti elettrici ed elettronici non entrino in contatto diretto con liquidi durante la pulizia.

**Non lasciare asciugare olio o grasso su bruchi e bruchi**

Non utilizzare mai prodotti per la pulizia dei bruchi oleosi o grassi. Ciò comprometterebbe gravemente la trazione sulle scale e potrebbe provocare una caduta dalle scale. Dopo aver pulito con acqua, lasciare sempre asciugare i bruchi prima di salire le scale.

7.3.1. SUPERFICI METALLICHE

Per la pulizia utilizzare un panno morbido o una spugna, acqua tiepida e un detergente delicato (non abrasivo) (ad esempio un detergente per biciclette). Rimuovere segni e graffi su superfici semiopache con cera morbida e su superfici lucide con lucidante per auto (liquido o in pasta).

7.3.2. PLASTICA

Utilizzare un panno morbido, acqua tiepida e un detergente delicato (non abrasivo) per pulire. Asciugare la zona con un panno morbido. Non utilizzare solventi o detersivi domestici aggressivi: la vernice potrebbe staccarsi e la garanzia potrebbe invalidare.

7.3.3. TAPPEZZERIA

Lavare il rivestimento con acqua tiepida, un detergente delicato (non abrasivo) e utilizzare un panno morbido. Ripetere il procedimento in caso di sporco o macchie ostinate. Prima che la superficie si asciughi, asciugare eventuali residui di acqua o acqua saponata con un panno pulito e asciutto. Puoi trovare ulteriori informazioni sulla pulizia nelle istruzioni di lavaggio allegate al rivestimento.

7.3.4. DISINFEZIONE

È consentito spruzzare e pulire con disinfettanti testati e approvati. Seguire le istruzioni del produttore e non lasciare asciugare il disinfettante sulle superfici. L'elenco aggiornato di tutti i disinfettanti approvati è disponibile sul sito www.rki.de.

7.3.5. RUOTE E CINGOLI

È meglio lavare le ruote e i cingoli con un tubo all'esterno o con un panno e acqua tiepida. Dopo aver pulito con acqua, lasciare sempre asciugare i bruchi prima di salire nuovamente le scale. Non utilizzare mai solventi, benzina o detersivi simili che contengano olio.

7.4. SOSTITUIRE LA BATTERIA PRINCIPALE

Non appena le prestazioni della batteria diminuiscono e l'autonomia della sedia a rotelle diminuisce, le batterie hanno esaurito la loro durata utile. Questo di solito accade dopo circa 1000 cicli di ricarica. La batteria deve essere sostituita. Per fare ciò, contatta un rivenditore ufficiale o direttamente Scewo.



Rischio di incendio se la batteria viene maneggiata in modo errato

Non rimuovere da soli la batteria principale (agli ioni di litio) né modificarla! Se danneggiata, la batteria può esplodere e causare gravi ustioni.

7.5. SOSTITUIRE LA BATTERIA DI RISERVA

La batteria di riserva fornisce l'energia per sbloccare i freni in modalità push (vedi anche [Operazione manuale di emergenza \(operazione di spinta\) \[102\]](#)). Viene caricato automaticamente dalla batteria principale. Se la batteria di backup è difettosa e il dispositivo di sblocco non funziona correttamente, contattare un rivenditore ufficiale o direttamente Scewo per farla sostituire.

7.6. PEZZI DI RICAMBIO

Se hai bisogno di pezzi di ricambio ordinali sempre da un rivenditore ufficiale o direttamente da Scewo. Scewo non si assume alcuna responsabilità per danni causati da pezzi di ricambio di fornitori terzi.

7.7. SMALTIMENTO E RICICLAGGIO

Se non hai più bisogno della tua sedia a rotelle, contatta un rivenditore ufficiale o direttamente Scewo per informazioni sulle opzioni di smaltimento o riciclaggio adeguate. Molte parti elettroniche e le batterie possono essere smaltite come rifiuti elettrici.



Batterie danneggiate

Fare attenzione alle batterie danneggiate. Esiste il rischio di esplosione. Non smaltire mai nei rifiuti domestici.

8. AGGIORNAMENTI SOFTWARE



Aggiorna sempre BRO all'ultima versione del software il più rapidamente possibile

Gli aggiornamenti possono contenere miglioramenti relativi alla sicurezza e devono pertanto essere installati il più rapidamente possibile.

Controlla regolarmente se sul tuo BRO è installato il software più recente e, se necessario, esegui un aggiornamento.



Comportamento modificato dopo gli aggiornamenti

Il comportamento di guida della sedia a rotelle potrebbe essere cambiato dopo un aggiornamento del software. È quindi importante guidare con molta attenzione dopo l'aggiornamento. Puoi scoprire cosa è cambiato nel rispettivo registro delle modifiche sul nostro sito web.



Aggiornamento possibile solo in modalità parcheggio

Per poter installare l'aggiornamento, la sedia a rotelle deve essere in modalità parcheggio. Eseguite l'aggiornamento solo in un luogo sicuro e se non siete nuovamente dipendenti immediatamente dalla vostra sedia a rotelle (in caso di aggiornamento errato può occorrere molto tempo prima che l'aggiornamento possa essere annullato o che le funzioni vengano ripristinate).

8.1. AGGIORNAMENTO AUTOMATICO DEL SOFTWARE

BRO salva automaticamente l'ultima versione del software e ti avvisa di effettuare l'aggiornamento.

Consolle di controllo

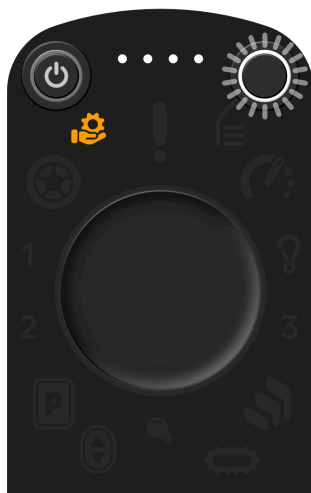

Significato e istruzioni

È disponibile un nuovo aggiornamento software. Passa alla modalità parcheggio e assicurati che la batteria del tuo BRO sia superiore al 20%.

Premere il pulsante menu per **3 secondi** per avviare l'aggiornamento.

Console di controllo	Significato e istruzioni
	<p>Il nuovo software è attualmente in fase di download.</p>
	<p>L'installazione ha avuto successo. BRO ora si riavvierà.</p>
	<p>L'aggiornamento non è riuscito (BRO non in modalità parcheggio).</p> <p>BRO non è in modalità parcheggio (visibile tramite notifica app). Passa alla modalità parcheggio e riprova.</p> <p>L'aggiornamento non è riuscito (livello di carica della batteria troppo basso).</p> <p>Il livello di carica della batteria è troppo basso per un aggiornamento (visibile tramite notifica dell'app). Carica il tuo BRO e riprova.</p> <p>L'aggiornamento non è riuscito (altro errore).</p> <p>Riprova iniziando dal primo passaggio.</p> <p>Se il problema persiste, puoi installarlo utilizzando l'app.</p>

8.2. AGGIORNAMENTO DEL SOFTWARE CON L'APP

Se l'aggiornamento automatico non funziona, è possibile eseguire gli aggiornamenti software anche tramite l'app.

Per fare ciò, procedere come segue:

1. Passa alla modalità parcheggio in un luogo sicuro, preferibilmente a casa.
2. Assicurati che la batteria del BRO sia superiore al 20%.
3. Nell'app, apri Impostazioni → "Software BRO"
4. Seguire le istruzioni per verificare, scaricare e installare un aggiornamento.
5. L'installazione richiede pochi minuti e poi la sedia a rotelle è nuovamente pronta per l'uso.

9. MESSAGGI DI ERRORE E RISOLUZIONE DEI PROBLEMI

9.1. DISTURBI

Se la sedia a rotelle non funziona, verificare i seguenti punti prima di contattare il rivenditore o Scewo:

- Spegner e riaccendere la sedia a rotelle.
- Controllare se la batteria è sufficientemente carica.
- Assicurati di essere nella modalità corretta.

9.1.1. IL BRUCO DI GOMMA È CADUTO DALLA GUIDA

In rare circostanze, i bruchi potrebbero perdere il controllo e cominciano a liberarsi. Spesso si sente un forte scricchiolio e salire le scale non funziona più. Le ragioni di ciò possono essere:

- Tensione del cingolo troppo bassa
- Svoltare in modalità pista su terreni con trazione molto elevata
- Scale molto in pendenza
- Sul bruco agiscono elevate forze laterali a causa della geometria della scala
- Pista troppo usurata



Eeguire l'operazione solo in un ambiente sicuro: pericolo di schiacciamento!

Esegui i seguenti passaggi solo se la situazione lo consente e se sei riuscito a scendere dalla sedia a rotelle in sicurezza. Cerca un aiuto esterno se questo non è disponibile. Non salire le scale se il bruco non è montato correttamente! Guarda le tue dita. Il bruco è sotto tensione e potresti rimanere impigliato con gli arti.



Spegner sempre quando la sedia a rotelle è inclinata o sollevata

Se è necessario sollevare o inclinare la sedia a rotelle per infilare nuovamente i cingoli, assicurarsi prima di spegnere la sedia a rotelle e non utilizzare mai il joystick per girare i motori. Potrebbe accadere che una ruota principale o un cingolo tocchi accidentalmente il suolo e la sedia a rotelle si muova in una direzione in modo a scatti e incontrollato.

Per infilare nuovamente il bruco procedere come segue:

1. Fermati subito, non salire le scale!
2. Prova a utilizzare i motori per riportare il bruco spostando la sedia a rotelle nella direzione opposta. Se questo non aiuta, procedi come segue **(scendi prima dalla sedia a rotelle! È necessario un assistente)**:
 - a. Se possibile, alzati dalla sedia a rotelle. In caso contrario, chiedi a qualcuno di aiutarti e prova a scendere insieme le scale fino al pianerottolo successivo. Potrebbe essere necessario utilizzare il "Rilascio dei freni" per farlo (vedi anche [Operazione di spinta su una scala \[104\]](#)).
 - b. Spegnerne la sedia a rotelle.
 - c. Provare ad alzare leggermente il lato della carrozzina dove il cingolo è uscito dalla guida in modo che né la ruota principale né il cingolo tocchino il suolo (sollevare la carrozzina). Spesso il modo più semplice è inclinare leggermente la sedia a rotelle lateralmente utilizzando lo schienale.
 - d. Chiedere a un assistente di girare la ruota a mano (spegnere la sedia a rotelle e premere il rilascio del freno). Ciò rende più facile sollevare nuovamente il bruco. **Smettere di usare i motori quando la sedia a rotelle è sollevata.**
3. Se non è possibile sollevare il bruco, chiamare l'assistenza tecnica.
4. Se siete riusciti a rimontare il bruco, continuate a guidare con prudenza e contattate il vostro rivenditore per far controllare il bruco il più rapidamente possibile.

9.1.2. PORTATA INSUFFICIENTE

Se non riesci a raggiungere l'intervallo specificato, i motivi probabili sono i seguenti:

<i>Comportamento durante la ricarica della batteria</i>	ad esempio, numerose ricariche delle batterie interrotte, utilizzo di caricabatterie non corretti
<i>Condizioni di manutenzione</i>	ad esempio usura meccanica o riduzione della capacità della batteria dovuta all'età
<i>Fattori ambientali</i>	ad esempio freddo, manto stradale
<i>Comportamento d'uso</i>	ad esempio frequenza di partenza, pendenza, pressione dei pneumatici, carico utile

Opzionalmente è possibile acquistare una batteria più grande. Per fare ciò, contatta un rivenditore ufficiale o direttamente Scewo.

9.2. MESSAGGIO DI ERRORE

Esistono tre tipi di rapporti, che compaiono per vari motivi e devono essere corretti; Difetto, avvertenza e informazione. Mentre sulla console di comando tramite i simboli e l'anello LED è possibile visualizzare solo informazioni limitate, l'app spesso mostra informazioni più dettagliate. I seguenti sottocapitoli spiegano i possibili messaggi di errore e cosa fare in tal caso.

9.2.1. ERRORE

simbolo o comportamento	Errore ^a .	Misurare
	<p>Errore generico non specificato.</p> <p>La sedia a rotelle non è riuscita a trovare l'equilibrio, motivo per cui il passaggio alla modalità di guida (bilanciamento) è stato interrotto.</p> <p>Il passaggio alla modalità di guida (bilanciamento) è stato annullato perché il terreno è troppo irregolare o in pendenza.</p> <p>Il passaggio alla modalità di guida (bilanciamento) è stato annullato perché ti sei mosso troppo.</p>	<p>Prova a passare alla modalità parcheggio e poi continua a guidare. Se il problema persiste, spegnere la sedia a rotelle con l'interruttore principale sul retro, attendere almeno 30 secondi e quindi riaccendere BRO. Se il problema persiste, contatta un rivenditore ufficiale o direttamente Scewo.</p> <p>Seleziona la modalità parcheggio e prova a passare nuovamente alla modalità guida. Guarda anche Riavvio dopo errore di bilanciamento [59]. Se non funziona la seconda volta, puoi provare a regolare la posizione dello schienale o dei poggiatesta. Potrebbe anche essere necessario ricalibrare il baricentro (vedi Calibrare il centro di gravità [43]).</p> <p>Seleziona la modalità parcheggio. Se possibile, utilizza la modalità caterpillar e guida fino a una zona pianeggiante. Prova a passare di nuovo alla modalità guida.</p> <p>Seleziona la modalità parcheggio e riprova. Mantieni la calma e il relax mentre passi alla modalità di guida.</p>
	<p>È stato attivato il sistema antiribaltamento (ATS).</p>	<p>Per ritrarre i supporti è necessaria una persona esterna. Puoi trovare le istruzioni esatte qui: Sistema antiribaltamento (ATS) [89]. Adatta il tuo stile di guida in modo che l'ATS non sia necessario.</p>

simbolo o comportamento	Errore ^a .	Misurare
	<p>Situazioni possibili:</p> <ol style="list-style-type: none"> Poiché la sedia a rotelle non è sufficientemente carica, non può continuare a viaggiare e passa quindi alla modalità parcheggio. Poiché la sedia a rotelle non è sufficientemente carica, non può entrare in modalità guida. <p>Errore: si è verificato un problema con la batteria. Pertanto non è possibile passare alla modalità guida. La batteria è troppo fredda, troppo calda, sovraccarica o presenta un altro guasto. Controlla l'app per vedere qual è l'errore esatto.</p>	<p>Batteria sovraccarica: Cambiare la direzione di marcia in salita o proseguire la guida in discesa in modalità cingolata.</p> <p>Batteria troppo calda: Attendere finché la batteria non si è sufficientemente raffreddata.</p> <p>Batteria troppo fredda: Lascia acceso il BRO. Il calore disperso può causare un nuovo riscaldamento della batteria. Idealmente, dovresti spostare il BRO in un luogo più caldo.</p>
<p>Il pulsante di standby non ha alcuna funzione/la sedia a rotelle non può essere accesa.</p>	<p>La sedia a rotelle non è stata utilizzata per più di 24 ore e l'interruttore principale era acceso. Dopo 24 ore, la batteria entra automaticamente in modalità di sospensione profonda per proteggersi dallo scaricamento.</p>	<p>Spegnere l'interruttore principale, attendere almeno 20 secondi e quindi riaccendere l'interruttore principale. La sedia a rotelle ora dovrebbe funzionare di nuovo normalmente.</p>
<p>La batteria non si carica correttamente dopo che la sedia a rotelle non è stata utilizzata o caricata per un lungo periodo di tempo. Dopo 1 ora il processo di ricarica si interrompe e non riprende più.</p>	<p>Se la batteria è completamente scarica e contemporaneamente la sedia a rotelle è accesa, la sedia a rotelle stessa richiede troppa potenza e difficilmente sarà possibile caricare la batteria. Dopo un'ora il caricabatterie passa in modalità errore perché non è riuscito a caricare sufficientemente la batteria (funzione di sicurezza).</p>	<p>Scollegare il caricabatterie dalla sedia a rotelle e dalla rete elettrica (staccare la spina dalla presa). Spegnere l'interruttore principale del BRO. Collegare nuovamente il caricabatterie e attendere almeno 3 ore prima di riaccendere la sedia a rotelle.</p>
<p>Un'interfaccia non è collegata correttamente.</p>	<p>Un'interfaccia non è collegata correttamente.</p>	<p>Contatta un rivenditore ufficiale o Scewo.</p>
	<p>La sedia a rotelle ha rilevato un errore elettronico sul touchpad o sul joystick.</p>	<p>Per motivi di sicurezza non è possibile proseguire la guida. Contatta un rivenditore ufficiale o Scewo.</p>



simbolo o comportamento	Errore ^a .	Misurare
	Il motorino di sollevamento del sedile è guasto.	Contatta un rivenditore ufficiale o Scewo.
	Il motore del sistema di supporto è guasto. Situazione possibile: 1. Sei in modalità guida e non puoi più uscirne.	1. Recarsi in un luogo sicuro (ad esempio casa) 2. Premere il pulsante di standby per uscire dalla modalità di guida 3. Contatta un rivenditore ufficiale o Scewo
	Il motore del caterpillar ha un guasto.	Contatta un rivenditore ufficiale o Scewo.
	Il motore del caterpillar ha un problema nel determinare la sua posizione.	1. Esci da BRO 2. Attiva la modalità di controllo remoto 3. Spostare il sollevamento del sedile nella posizione più bassa 4. Estendere completamente il motore del cingolo 5. Uscire dalla modalità controllo remoto e inserire BRO in modalità parcheggio



^ase possibile, consultare l'app per informazioni più dettagliate



9.2.2. AVVERTENZE

simbolo o comportamento	Errore/spiegazione	Misurare
	La sedia a rotelle è troppo veloce in modalità guida.	Ridurre la velocità riportando il joystick in posizione zero o rilasciandolo completamente.

simbolo o comportamento	Errore/spiegazione	Misurare
	<p>Situazioni possibili:</p> <ol style="list-style-type: none"> 1. Poiché la sedia a rotelle non è sufficientemente carica, non può continuare a viaggiare e passa quindi alla modalità parcheggio. 2. Poiché la sedia a rotelle non è sufficientemente carica, non può entrare in modalità guida. 	<p>Caricare la sedia a rotelle prima di proseguire la guida (vedi ricaricare la batteria [100]).</p>
	<p>I motori della sedia a rotelle rischiano di surriscaldarsi.</p>	<p>Spegnere la sedia a rotelle per un po' prima di continuare a guidare.</p>
	<p>Quando arrivi in fondo alle scale, non puoi continuare a salire all'indietro.</p> <p>Il sistema di supporto si è bloccato sotto le scale perché il passaggio alla salita delle scale era troppo tardi.</p>	<p>Vai avanti di nuovo e riprova. Se non funziona ripetutamente, puoi anche provare in modalità caterpillar.</p>

simbolo o comportamento	Errore/spiegazione	Misurare
	<p>Al passaggio in cima alle scale non è possibile proseguire la salita all'indietro.</p> <p>In cima alle scale il BRO è inclinato troppo in avanti. Per motivi di sicurezza non è possibile salire queste scale.</p>	<p>Guidare nuovamente in avanti in modo che il sistema di supporto si ritiri e utilizzi un percorso diverso.</p>
	<p>Desideri passare alla modalità scala in cima a un gradino/scala, ma non funziona. Viene visualizzato l'indicatore di avvertenza organica e il semianello inferiore lampeggia.</p> <p>La punta del bruco sporge dal bordo superiore delle scale o dei gradini. Non è possibile passare alla modalità scala in questa posizione.</p>	<p>Tornare indietro finché il simbolo non scompare o la punta del bruco non sporge più dal bordo delle scale o dei gradini.</p>
	<p>In modalità scala, appare l'indicatore di avviso arancione e un segmento a sinistra o a destra dell'anello si illumina in arancione (in questo esempio, a destra).</p> <p>Sei troppo inclinato sulle scale (in questo caso, ti inclini troppo a destra).</p>	<p>Posizionati ad un angolo di 90 gradi rispetto alle scale.</p> <p>Spingere il joystick nella direzione in cui l'anello arancione non è illuminato (in questo caso verso sinistra).</p>



simbolo o comportamento	Errore/spiegazione	Misurare
	<p>Sulla console di controllo, l'indicatore di avviso e l'indicatore di errore 1 si illuminano di rosso in modalità scala.</p> <p>Uno o più sensori ToF per il rilevamento della fine delle scale sono disattivati, guasti o non collegati.</p>	<p>Controllare i collegamenti elettrici dei sensori. Riattivare i sensori nell'app o riavviando la sedia a rotelle. Controllare se i sensori sono sporchi o danneggiati. Se il problema persiste, contattare un rivenditore o Scewo.</p>
	<p>Sulla console di controllo, l'indicatore di avviso e l'indicatore di errore 2 si illuminano di rosso in modalità scala.</p> <p>Uno o più sensori a ultrasuoni per il rilevamento della fine delle scale sono disattivati, guasti o non collegati.</p>	<p>Controllare i collegamenti elettrici dei sensori. Riattivare i sensori nell'app o riavviando la sedia a rotelle. Controllare se i sensori sono sporchi o danneggiati. Se il problema persiste, contattare un rivenditore o Scewo.</p>
	<p>Sul pannello di controllo, l'indicatore di avviso e gli indicatori di errore 1 e 2 si illuminano di rosso in modalità scala. La sedia a rotelle può salire le scale solo lentamente.</p> <p>Tutti i sensori di rilevamento fine scala sono disattivati, guasti o non collegati.</p>	<p>Controllare i collegamenti elettrici dei sensori. Riattivare i sensori nell'app o riavviando la sedia a rotelle. Controllare se i sensori sono sporchi o danneggiati. Se il problema persiste, contattare un rivenditore o Scewo.</p>



simbolo o comportamento	Errore/spiegazione	Misurare
	<p>Nella modalità scale viene emesso un forte segnale acustico a intervalli regolari. L'indicatore di avviso e l'indicatore di errore 3 sul pannello di controllo si illuminano di rosso in modalità scala. La sedia a rotelle può salire le scale solo lentamente.</p> <p>Il sistema antiribaltamento ha rilevato un errore ed è stato disattivato automaticamente.</p>	<p>Controllare i collegamenti elettrici del sistema antiribaltamento (ATS) e riavviare la carrozzina. Se il problema persiste, contattare un rivenditore o Scewo. Se possibile, smetti di usare le scale!</p>
	<p>L'indicatore di avvertenza lampeggia continuamente in arancione.</p> <p>Il tuo BRO funziona con software alternativo. Ciò può verificarsi se durante l'installazione di un aggiornamento si verifica un errore che impedisce la corretta installazione. In questo caso, verrà installata nuovamente automaticamente una vecchia versione e verrà visualizzato questo avviso.</p>	<p>Esegui nuovamente un aggiornamento del software BRO per assicurarti che il tuo BRO esegua la versione software più recente.</p>
	<p>Il tuo BRO è attualmente in fase di caricamento.</p>	<p>Rimuovere il cavo di ricarica per avviare la modalità guida.</p>

simbolo o comportamento	Errore/spiegazione	Misurare
	<p>Il terreno è troppo ripido per entrare in modalità guida.</p>	<p>Passa a un terreno pianeggiante per avviare la modalità di guida.</p>
	<p>È stato rilevato un comportamento anomalo del sollevamento del sedile.</p>	<p>Fai attenzione quando continui a utilizzare il tuo BRO. Contatta il tuo partner Scewo o direttamente Scewo il prima possibile per chiarire cosa sta succedendo.</p>
	<p>È stato rilevato un comportamento anomalo del sistema di supporto.</p>	<p>Fai attenzione quando continui a utilizzare il tuo BRO. Contatta il tuo partner Scewo o direttamente Scewo il prima possibile per chiarire cosa sta succedendo.</p>
	<p>È stato rilevato un comportamento anomalo del motore del cingolo.</p>	<p>Fai attenzione quando continui a utilizzare il tuo BRO.</p>
	<p>È disponibile un nuovo aggiornamento software.</p>	<p>Seguire le istruzioni Qui [114] come aggiornare il software sul tuo BRO.</p>

simbolo o comportamento	Errore/spiegazione	Misurare
	<p>Impossibile installare l'aggiornamento software.</p>	<p>Seguire le istruzioni Qui [114] come aggiornare il software sul tuo BRO.</p>

9.2.3. INFORMAZIONE

simbolo o comportamento	Errore	Misurare
	<p>Le batterie sono quasi scariche e puoi percorrere solo una breve distanza.</p>	<p>Caricare la sedia a rotelle il prima possibile per non rimanere bloccati da qualche parte.</p>
	<p>Per entrare nella modalità desiderata, devi muovere il joystick.</p>	<p>Muovere il joystick nella direzione appropriata (vedi anche (a) Muovere il joystick in avanti o indietro [41])</p>

simbolo o comportamento	Errore	Misurare
 A black control panel with a large central touchpad. At the top left is a power button, and at the top right is a circular button. Three indicator lights are between them. A yellow icon of a hand pointing to the touchpad is overlaid on the panel.	<p>Il touchpad non ha alcuna funzione.</p> <p>Il touchpad è disabilitato.</p>	<p>Per favore, riferisci Disabilita/abilita il touchpad [42] come riattivarlo.</p>
 A black control panel with a large central joystick. At the top left is a power button, and at the top right is a circular button. Three indicator lights are between them. A white icon of a joystick is overlaid on the panel.	<p>Affinché la sedia a rotelle possa cambiare modalità, il joystick non deve essere spostato.</p>	<p>Rilasciare il joystick finché la sedia a rotelle non completa la procedura.</p>

10. DATI TECNICI

V1.0	
Generalmente	
UDI-DI di base	-
Classe della sedia a rotelle secondo EN 12184:2014	B
Peso inclusa batteria (batteria da 30 Ah)	160 kg
Larghezza totale	685 mm
Peso utente min.	40 kg
Peso massimo utente (inclusi bagagli e attrezzatura aggiuntiva)	120 kg
Dimensioni minime di trasporto (schienale smontato, LxLxH)	1000 x 685 x 670 mm
Intervallo di temperatura consentito (temperatura della batteria)	2 - 43°C
Modalità di guida	
Velocità massima	A seconda del paese: 6 km/h oppure 10 km/h. ^a IT: Nell'area StVZO sono consentiti solo 6 km/h
Diametro di tornitura (rotazione sul posto)	1150 mm
Pendenza massima (ISO 7176-2)	6° / 10.5 %
lunghezza complessiva	1050 mm
Altezza massima ostacolo (ISO 7176-2)	50 mm
Altezza massima ostacolo alla massima velocità (ISO 7176-2)	25 mm
Distanza minima di guida (misurazione nell'uso reale), batteria da 20 Ah	25 km
Distanza minima di guida (misurazione nell'uso reale), batteria da 30 Ah	35 km
Altezza della piattaforma del sedile (lato inferiore del cuscino)	600 mm - 630 mm
Modalità scala	
Classificazione dei saliscala (ISO 7176-28)	Tipo E (Sedia autoportante, montascale)
Pendenza ammissibile	20°-36° / 36.4 %-72.6 %
Velocità massima (livelli/minuto)	30
Altezza massima ostacolo (gradino singolo)	200 mm
Scale a chiocciola	Non possibile
Misura minima del pianerottolo per scale ad L (rotazione di 90°)	1150 x 1150 mm

		V1.0
Inclinazione massima consentita del piano superiore o inferiore di una scala o di un pianerottolo		0°
Larghezza minima delle scale (scale dritte)		760 mm
Numero minimo di passi per carica (batteria da 20 Ah)		> 1000
Stabilità statica in discesa (ISO 7176-28)		46° / 103 %
Modalità parcheggio		
Lunghezza minima		1005 mm
Stabilità statica in salita (ISO 7176-1)		11° / 17.6 %
Stabilità statica in discesa (ISO 7176-1)		35° / 70%
Stabilità statica laterale (ISO 7176-1)		16° / 28 %
Modalità bruco		
Lunghezza minima		1135 mm
Altezza della piattaforma del sedile (lato inferiore del cuscino)/inclinazione		550 - 690 mm / 19°
Pendenza massima all'indietro		25° / 46.6%
Superficie consentita		Solo terreno solido (no sabbia o ghiaia)
Proprietà dei posti a sedere		
Larghezza sedile (piastra)		450 mm
Larghezza massima del cuscino del sedile		460 mm
Profondità del sedile (dal centro della piastra del cuscino dello schienale)		385 - 465 mm (regolabile con incrementi di 20 mm)
Profondità massima del cuscino del sedile		510 mm
Inclinazione/inclinazione elettrica del sedile (possibile solo in modalità parcheggio o modalità cingolata)		Da -5° a +19°
Sollevamento del sedile	Sopra	Sotto
La lunghezza totale minima della sedia a rotelle dipende dall'altezza del sedile	950 mm	1200 mm
Altezza della piattaforma del sedile (lato inferiore del cuscino)	870 mm	450 mm
schienale		
Altezza (dalla piattaforma del sedile sotto il cuscino del sedile)		630 mm
Regolazione elettrica dello schienale		15° - 56°
Compatibilità cuscino schienale		- Cuscino schienale Scewo (avvitato) - Serie Sunrise Medical Jay (rilascio rapido)
Pieghevole		Sì
Peso (inclusi braccioli)		11kg
poggiatesta		
Assemblea		Obbligatorio

V1.0	
Opzioni di regolazione	Altezza e angolo
Cuscino laterale	Opzionale
Braccioli	
lunghezza	365 mm
Joystick per la regolazione della lunghezza dal centro del cuscino dello schienale	405 - 505 mm
Altezza (dalla piattaforma del sedile sotto il cuscino del sedile)	190 - 310 mm
Distanza tra i braccioli	420 - 500 mm, possibile fino a 340 mm in versioni speciali (regolabile con incrementi di 20 mm)
Supporti per le gambe	
Lunghezza (dalla piattaforma del sedile sotto il cuscino del sedile)	320 - 420 mm
Regolazione elettrica del poggiatesta (angolo, staffa rispetto alla verticale)	16°- 66°
Angolo della pedana	regolabile meccanicamente
Pedane pieghevoli	Sì, individualmente
Funzioni aggiuntive	
Presa di ricarica USB	1 USB-A + 1 USB-C
Spina di ricarica (batteria per sedia a rotelle)	Magnetico
telecamera di backup	Opzionale
Borsa di valore (anteriore)	Sì
Zaino BRO	Sì, non rimovibile
Compatibile con il sistema di binari Permobil per il fissaggio di imbottiture aggiuntive sul sedile e sul poggiatesta	NO
servizio	
Porta smartphone	Sì
Console di controllo con joystick	Sì
Diametro albero per attacchi speciali joystick	opzionale, 1/4 di pollice (6,35 mm)
Controllo utilizzando i pulsanti Buddy	Sì, standby e menu (connessione jack 2x)
Pannello di controllo lato montaggio	Sinistra o destra
Pannello di controllo girevole	Opzionale
app	Android/iOS
Proprietà della batteria	
Chimica	Ioni di litio
Fissaggio	Installato saldamente
Voltaggio nominale	48 V
Capacità (C5)	20 Ah / 30 Ah (opzionale)
Peso (incluso alloggiamento)	7 kg

V1.0	
Tempo massimo di ricarica (batteria da 20 Ah) capacità (C5)	~5 h
Corrente di carica nominale del caricabatterie	6 A
Voltaggio nominale del caricabatterie	54.6 V DC
cicli di ricarica	> 1000
Omologazione per aeromobili	Sì, UN 38.3 e IEC 62133-2: 2017
Codice di classificazione IATA delle sedie a rotelle	WCLB (ausilio alla mobilità con batterie agli ioni di litio)
Proprietà dei pneumatici	
Dimensione del pneumatico	80/80-14
Tipo di ruota	Pneumatico per moto con tubo
Pressione degli pneumatici consigliata per il massimo comfort (pneumatici freddi)	min. 1.5 bar / 22 PSI
Pressione degli pneumatici consigliata per la massima autonomia (pneumatici freddi)	max. 2.8 bar / 40 PSI
Trasporto come passeggero in macchina	
Omologato come sedile in automobile (ISO 7176-19:2008)	NO

^aLa velocità massima consentita viene programmata per ciascun Paese prima della consegna

Tabella 9. Scheda tecnica Scewo BRO

11. INDICE

A

Accendere, 48
Accessori
 Cuscino del sedile, 27
 Cuscino schienale, 27
 poggiatesta, 28
 Porta smartphone magnetico, 33
 portabicchieri, 34
 Supporti laterali della coscia, 32
Anello LED
 Cerchio arancione, 41
 Cerchio bianco, 41
 Cerchio rosso, 42
app
 Autorizzare, 105
 Collegare, 105
Arresto di emergenza
 Pulsante, 38, 49
Arrotolare il tappeto, 57
ATS, 89

B

batteria, 112
Batteria di backup, 112
bruchi, 68
 Caduto dalla leadership, 117

C

Cuscino schienale, 27

D

disinfezione, 112
disposizione, 113

E

Emergenza
 Arresto di emergenza, 57
 Evacuazione dalle scale, 104
 I bruchi hanno perso la leadership, 117

F

fasi
 Calcio singolo, 84
freno
 Sblocco, 102

G

Ghiaccio, 81

I

Impostazioni, 19

bracciolo
 Altezza, 22
 angolo, 22
 Avere successo, 24
 larghezza, 23
 lunghezza, 23
Calibrare il centro di gravità, 43
Frenata rapida, 44
Modalità di guida, 43
pedana
 angolo, 25
 Avere successo, 26
poggiatesta
 Altezza, 32
 angolo, 32
Profondità del sedile, 26
proprietà privata, 45
schienale
 angolo, 20
Sollevamento del sedile
 posizione, 26
Supporti per le gambe, 24
Supporto per le gambe
 angolo, 25
 lunghezza, 24
indicatore, 17

L

Leggero, 16

M

manutenzione, 110
Messaggio di errore, 118
Modalità bruco, 91
 Scegliere, 91
Modalità di guida
 Distanza minima
 Oggetti, 60
 inizio
 Errore, 58
 simbolo, 39
 Superamento delle soglie, 62
Modalità di manovra, 73
Modalità di regolazione dell'altezza, 54
Modalità operative, 51
 Modalità bruco, 91
 Situazioni inappropriate, 93
 Modalità di guida (bilanciamento), 56
 Riavvia dopo l'errore, 59
 Modalità di regolazione dell'altezza, 54
 Modalità parcheggio, 52

Modalità scala, 67
 Modalità di manovra, 73
 Scale non adatte, 80
Operazione di spinta, 102
Modalità parcheggio
 Scegliere, 53
Modalità scala, 67
 Attiva la fine delle scale, 73
 Scegliere, 68

N

Nevicare, 81

O

Operazione di spinta, 102
Ostacoli
 gradienti, 91
 Livello
 FINE, 91
 pendenza, 91
 Rampe, 91
 FINE, 91

P

pacco batteria, 112
 Carica, 100
 Livello di carica, 39
Pastiglie, 32
pezzi di ricambio, 113
Posto a sedere
 Regolazione tramite console di controllo, 47
pulizia, 111
Punti di ancoraggio, 17
Punti di sollevamento, 17
punti di sollevamento, 108

R

Rilascio del freno, 102

Riportare alle condizioni originali, 50
Ripristina, 50
Ruote/pneumatici
 Coppia, 110
 Pressione, 111

S

Scale
 Adatto, 77
 FINE, 71, 73
 Errore di rilevamento, 87
 Sensori, 86
 metallico, 81
 non adatto, 80
 Salire, 71, 73
 Scendere, 74
Sistema antiribaltamento (ATS)
 Guida dentro, 89
Sistema di supporto, 13
Spegnere, 49
 magazzinaggio, 49
 trasporto, 49
Spingere la sedia a rotelle, 102
Stand-by, 49
Supporti per le cosce, 32

T

tampone, 32
Tappeto, 80
Touchpad
 Disabilita o abilita, 43
trasporto
 In auto, 95
 Rimozione dello schienale, 21
 Sui trasporti pubblici, 98
 Sull'aereo, 98